

TÜRK PSİKOLOGLAR DERNEĞİ

GENEL MERKEZİ

2002-2003 YÖNETİM DÖNEMİ

ETKİNLİKLERİ

Bir önceki bölümde sunulan TPD Genel Merkezi Yönetim Kurulu İşleyişi modeli bağlamında Türk Psikologlar Derneği Genel Merkezi Yönetim Kurulu olarak görev yaptığımız 2002-2003 döneminde gerçekleştirilen çalışmalarımız 18 Nisan tarihindeki 27. Olağan Genel Kurulumuzda sunacağımız şekilde bu bölümde aktarılmaktadır.

YAYIN ÇALIŞMALARI (Ocak 2002-Nisan 2004)

Basılan Kitaplar

- PSİKOLOJİYİ ANLAMAK (PSİKOLOJİYE GİRİŞ)

I. Basım: Ağustos 2002

Çeviri Editörleri:

Doç. Dr. Belgin Ayvaşık

Doç. Dr. Melike Sayıl

- BİLİŞSEL-DAVRANIŞÇI TERAPİLER

Genişletilmiş III. Basım: Şubat 2003

Editörler:

Prof. Dr. Işık Savaşır

Doç. Dr. Gonca Soygüt

Doç. Dr. Elif Kabakçı

- ANORMAL DAVRANIŞLAR PSİKOLOJİSİNDE VAKA ÇALIŞMALARI

I. Basım: Mayıs 2003

Çeviri Editörü: Doç. Dr. İhsan Dağ

- PSİKOMETRİ ÜZERİNE YAZILAR

I. Basım: Şubat 2003

Yazar: Doç. Dr. Adnan Erkuş

Basıma Hazırlanan Kitaplar

- PSİKOPATOLOJİ
- AİLE TERAPİSİNE GİRİŞ
- KOŞULLAMA VE ÖĞRENMENİN TEMELLERİ
- EVRİMSEL PSİKOLOJİYE GİRİŞ

Sürekli Yayınlar

- TÜRK PSİKOLOJİ DERGİSİ
49 – 52. Sayılar
Yayın Yönetmeni
Prof. Dr. Orhan Aydın
Yardımcı Yayın Yönetmenleri
Doç. Dr. Nurhan Er
Doç. Dr. Melike Sayıl
Yrd. Doç. Dr. Levent Şenyüz

TÜRK PSİKOLOGLAR DERNEĞİ

GENEL MERKEZİ

2002-2003 YÖNETİM DÖNEMİ

ETKİNLİKLERİ

Bir kezki baskıda toplam: TPO Genel Merkezi Yürütüm Kurulu tarafından hazırlanmış Türk Psikologlar Derneği Genel Merkezi Yürütüm Kurulu olarak görev yaptığımız 2002-2003 döneminde gerçekleştirilen çalışmalarımız 18 Nisan tarihindeki 29. Olağan Genel Kurulda kabul edilmiştir ve sizlerle bu şekilde paylaşımına devam etmektedir.

YAYIN ÇALIŞMALARI

(Ocak 2002-Nisan 2004)

Baskın Kitaplar

• PSİKOLOJİYİ ANLAMAK (PSİKOLOJİYE GİRİŞ)

1. Baskı, Ağustos 2002

Çeviri F.Ö. Şimşek

Doç. Dr. Belgin Ayarlık

Doç. Dr. Melike Sayıl

• DEĞİŞİM-DAYANIKLIŞI TERAPİLERİ

Genişletilmiş 2. Baskı, Şubat 2003

Yazarlar

Prof. Dr. İyık Kayaşır

Doç. Dr. Günel Şeygül

Doç. Dr. Elif Köseki

• ANORMAL DAVRANIŞLAR VE KOLLEKSİYONİSTLERE YAKIN ÇALIŞMALAR

1. Baskı, Eylül 2003

Çeviri EMÖLU: Doç. Dr. İbrahim Dağ

• PSİKOMETRI İZLENİNE YAZILAR

1. Baskı, Eylül 2003

Yazar Doç. Dr. A.Öner Fırtın

İsmini Hazırlayan Kitaplar

• PSİKOANALİZİ

• AÇI TERAPİNE GİRİŞ

• KOŞULLAMA VE İKİLEMLERİN TEMELLERİ

• EVRİMSEL PSİKOLOJİYE GİRİŞ

Süreli Yayınlar

• TÜRK PSİKOLOJİ DERGİSİ

29- 35 Sayfa

Yayın Yöneticisi

Prof. Dr. Osman Ayarlık

Yardımcı Yayın Yöneticisi

Doç. Dr. Nurhan F.

Doç. Dr. Melike Sayıl

Yed. Doç. Dr. Levent Şeygül

•TÜRK PSİKOLOJİ YAZILARI

9 - 12. Sayılar

Yayın Yönetmeni

Doç. Dr. İhsan Dağ

Yardımcı Yayın Yönetmenleri

Yrd. Doç. Dr. Hale Bolak Boratav

Dr. Banu Cangöz

Doç. Dr. Hürol Fışiloğlu

Doç. Dr. Bengi Öner

Doç. Dr. Nilhan Sezgin

Doç. Dr. Oya Somer

• TÜRK PSİKOLOJİ BÜLTENİ

24 – 32. Sayılar

Yayın Yönetmenleri: Uzm. Psk. Banu Yılmaz

Uzm. Psk. Ilgın Gökler

Yayın Kurulu: Uzm. Psk. Şengül Bahadır, Uzm.

Psk. Hatice Güneş, Psk. Esen Dinçel, Uzm. Psk.

Başak Alpas, Uzm. Psk. Ayda Büyüksahin, Dr.

Derya Hasta, Yeşim Ünal, Merve Nazlıdır

Broşürler

•TERÖR OLAYLARININ PSİKOLOJİK ETKİLERİ VE BAŞAÇIKMA YOLLARI

• ANNE BABALARA YÖNELİK BROŞÜRLER

- Çocukluk ve Ergenlik Dönemi Şizofrenisi

- Özgül Öğrenme Güçlüğü

- Dikkat Eksikliği Hiperaktivite Bozukluğu

- Ergenlerde Yeme Bozukluğu

- Okul Korkusu

- Zihinsel Gelişim Geriliği

- Otizm

- Ergenlerde Madde Kullanımı ve Bağımlılığı

- Davranım Bozukluğu

Kaset ve CD'ler

• GEVŞEME EGZERSİZLERİ

• AFETLER ve BAŞAÇIKMA YOLLARI

(Yerel radyolara verilmek üzere)

Yayınların Dağıtımı

- Üyelere

- Şubelere

- Temsilciliklere

- Psikoloji Bölümleri Öğrenci Topluluklarına

- Kütüphanelere

TPD İnternet Sitesi

Site sorumlusu: Uzm. Psk. Kazım Alat

- Dernek ile ilgili bilgilerin güncellenerek duyurulması

- Meslektaşlarımızı ve halkı bilgilendirmeye yönelik broşürlerin yayınlanması

Diğer İşler

- Çeşitli kongreler ve bilimsel toplantılarda TPD Yayın Standı açılarak, yayınların tanıtımı ve satışı

- Depo ve arşivlerdeki yayınların sayımı ve kontrolü

EĞİTİM ÇALIŞMA GRUBU
ETKİNLİKLERİ
(Ocak 2002- Nisan 2004)

2002 Bahar Döneminde Gerçekleştirilen Eğitimler

- Wechsler Çocuklar İçin Zeka Ölçeği Uygulama ve Değerlendirme Kursu

- Wechsler Çocuklar İçin Zeka Ölçeği Yenileme Kursu –I

- Wechsler Çocuklar İçin Zeka Ölçeği Yenileme Kursu –II

- Çocuk Değerlendirme Paketi

- Tıbbi Sorunları Olan Hastalarla Çalışma İlkeleri

• TÜRK PSİKOLOJİ YAYINLARI

8- 12. Sayılar

Yayın Yönetmeni

Doç. Dr. Hasan Dağ

Yardımcı Yayın Yönetmenleri

Yrd. Doç. Dr. Hale Balak Acarbay

Dr. Banu Çengeller

Doç. Dr. Güral Döneloğlu

Doç. Dr. Betül Güneş

Doç. Dr. Nilhan Sezgin

Doç. Dr. Özgür Sancar

• TÜRK PSİKOLOJİ DÜNYASI

24- 32. Sayılar

Yayın Yönetmenleri: Doç. Dr. Banu Yılmaz

Doç. Dr. İlhan Güneş

Yayın Kurulu: Doç. Dr. Şengül Balacı, Doç.

Dr. Hatice Çengeller, Doç. Dr. Figen Dündar, Doç. Dr.

Faruk Akpınar, Doç. Dr. Ayşe Büyükkarın, Dr.

Devra Akar, Yeşim Güral, Nermin Karay.

Brosürler

• TERÖR OLAYLARININ PSİKOLOJİK
EKKİLERİ VE BAŞAÇIKMA YOLLARI

• ANNE BABALARA YÖNELİK BROSÜRLER

- Çocukluk ve Ergenlik Dönemi: Geçmeden Ol

- Öğretmenlerin Gelişimi

- Dikkat Eksikliği Hiperaktivite Bozukluğu

- Ergenlerde Yeme Bozukluğu

- Ölüm Kavramı

- Zihinsel Gelişim Gecikliği

- Ötizm

- Ergenlerde Madde Kullanımı ve Bağımlılığı

- Ergenlerin Bağımlılığı

Kaset ve CD'ler

• GELİŞME EGERSİTLERİ

• ANNELER VE BAŞAÇIKMA YOLLARI

(Yardımcı Yönetmenlerin İncele)

Yayıncılık Dağıtım

- Üyeler

- Şubeler

- Temel Kurumlar

- Psikoloji Bölümleri Öğrenci Teftiş Kurumları

- Kurumlar

TTD İnternet Sitesi

Site Yöneticisi: Doç. Dr. Kaan Akal

- Türkçe ile ilgili bilgiler, güncellenen
duyurular

- Meslektaşlarımız ve halk ile iletişimi
kolaylaştıran bir sayfa olması

Diğer İşler

- Öğrenciler ve bilimsel toplantılarda TTD
Yayınları hakkında konuşmalar yapılması ve yayımları

- Diğer ve toplantılarda yayımların dağıtım ve
kontrolü



2002 Bahar Döneminde Gerçekleştirilen Eğitimler

- Webster Çocuklar İçin Zeka Ölçeği Uygulama ve Değerlendirme Kursu

- Webster Çocuklar İçin Zeka Ölçeği: Yarınlama Kursu -II-

- Webster Çocuklar İçin Zeka Ölçeği: Yarınlama Kursu -I-

- Çocuk Değerlendirme Dönemi

Tarihli Sorular: Çocu Hatalarda Çözüm Tipleri

2002 Güz Döneminde Gerçekleştirilen Eğitimler

- Wechsler Çocuklar İçin Zeka Ölçeği Uygulama ve Değerlendirme Kursu
- Wechsler Çocuklar İçin Zeka Ölçeği Yenileme Kursu
- Öfke Duygusunu Tanıma ve Etkili Yönetme
- Otizm / Yaygın Gelişimsel Bozukluklarda Tanı ve Tedavi Yaklaşımları
- Enerji Psikoterapilerinin Temel İlkeleri
- Duygusal Özgürlük Tekniği
- Okul Öncesi Eğitim Kurumlarında Çocuk Re-simlerinin Gelişimsel Değerlendirilmesi
- Kriz ve Krize Müdahale
- Mesleki İngilizce
- Özgül Öğrenme Güçlüğü Ayırıcı ve Erken Tanı
- Özgül Öğrenme Güçlüğünde Tedavi Yaklaşımları
- Stres ve Stresle Başetme

2003 Bahar Döneminde Gerçekleştirilen Eğitimler

- Wechsler Çocuklar İçin Zeka Ölçeği Uygulama ve Değerlendirme Kursu
- Çocuk Değerlendirme Paketi
- MMPI Değerlendirme
- Özgül Öğrenme Güçlüğünde Tedavi Yaklaşımları
- Stres ve Stresle Başetme
- Tıbbi Sorunları olan Hastalarla Çalışma
- Psikodrama
- Vineland Uyum Davranış Ölçeği Uygulama ve Değerlendirme Kursu
- Uygulamalı Temel Hipnoz

2003 Güz Döneminde Gerçekleştirilen Eğitimler

- Wechsler Çocuklar İçin Zeka Ölçeği Uygulama ve Değerlendirme Kursu
- Wechsler Çocuklar İçin Zeka Ölçeği Uygulama Kursu-Yenileme
- Özgül Öğrenme Güçlüğü Ayırıcı Erken Tanı
- Özgül Öğrenme Güçlüğünde Tedavi
- Uygulamalı Temel Hipnoz
- Enerji Psikoterapileri Temel İlkeleri
- Duygusal Özgürlük Tekniği
- Çocuk Değerlendirme Paketi
- Tıbbi Sorunları olan Hastalarla Çalışma

2004 Bahar Döneminde Açılan Eğitimler

- Wechsler Çocuklar İçin Zeka Ölçeği Uygulama ve Değerlendirme Kursu
- Wechsler Çocuklar İçin Zeka Ölçeği Yenileme Kursu
- Çocuk Değerlendirme Paketi
- Özgül Öğrenme Güçlüğü'nde Ayırıcı ve Erken Tanı
- Bilişsel Tedavide Temel İlkeler
- MMPI Değerlendirme
- Trafik Psikolojisi ve Psikoteknik Değerlendirme
- Tıbbi Sorunları Olan Hastalarla Çalışma
- Öfkenin Dilini Anlamak
- Sürücü Davranışı Geliştirme Programı (SDGP)
- İnsan Kaynakları Yönetimi
- Uygulamalı Temel Hipnoz-I. Düzey
- Enerji Psikoterapilerinin Temel İlkeleri
- Duygusal Özgürlük Tekniği
- Mesleki İngilizce
- Özel Eğitimde Psikolojik Hizmetler

2002-2003 dönemlerinde toplam 418 saatlik 35 adet kurs açılmıştır.

2002-2003 Döneminde Gerçekleştirilen Eğitimler

- Workshop Çocuklar İçin Zeka Ölçeği Uygulanması ve Değerlendirilmesi Kursu
- Workshop Çocuklar İçin Zeka Ölçeği Yorumlama Kursu
- Öfke Duygusunu Tanıma ve Etkili Yönelme
- Okul / Yayıncı Gelişimsel Etkinliklerinde Kurum ve Tedavi Yaklaşımları
- Farezli Psikoterapininin Temel İlkeleri Duygulan Örgütsel Teknikleri Okul Öncesi Eğitim Kurumlarında Çocuk Resimlerinin Gelişimsel Değerlendirilmesi
- Kız ve Kızın Mübahare
- Mesleki İngilizce
- Öğretmen Öğretmen Güçlüğü Ayırma ve Etkin Tanımlar
- Öğretmen Öğretmen Gelişimsel Tedavi Yaklaşımları
- Savaş ve Stresle Başlama

2001 Bahar Döneminde Gerçekleştirilen Eğitimler

- Workshop Çocuklar İçin Zeka Ölçeği Uygulanması ve Değerlendirilmesi Kursu
- Çocuk Değerlendirme Paketi MEB Değerlendirme
- Öğretmen Öğretmen Gelişimsel Tedavi Yaklaşımları
- Savaş ve Stresle Başlama Tıbbi Sorunları olan Hastalarda Çalışma
- Psikodrama
- Vindikatör Üyeleri Davranış Ölçeği Uygulanması ve Değerlendirilmesi Kursu Uygulanması Temel Hipnoz

2015 Güz Döneminde Gerçekleştirilen Eğitimler

- Workshop Çocuklar İçin Zeka Ölçeği Uygulanması ve Değerlendirilmesi Kursu
- Workshop Çocuklar İçin Zeka Ölçeği Yorumlama Kursu-Yorumlama
- Öğretmen Öğretmen Güçlüğü Ayırma Etkin Tanımlar
- Öğretmen Öğretmen Gelişimsel Tedavi Yaklaşımları
- Uygulanması Temel Hipnoz
- Sınav Değerlendirme Temel İlkeleri
- Duygulan Örgütsel Teknikleri
- Çocuk Değerlendirme Paketi
- Tıbbi Sorunları olan Hastalarda Çalışma

2004 Bahar Döneminde Açılan Eğitimler

- Workshop Çocuklar İçin Zeka Ölçeği Uygulanması ve Değerlendirilmesi Kursu
- Workshop Çocuklar İçin Zeka Ölçeği Yorumlama Kursu
- Çocuk Değerlendirme Paketi
- Öğretmen Öğretmen Gelişimsel Tedavi Yaklaşımları
- Dilsel Tedavi Temel İlkeleri MEB Değerlendirme
- Sınav Değerlendirme ve Psikolojik Değerlendirme
- Tıbbi Sorunları olan Hastalarda Çalışma
- Okul Öncesi Eğitim Programı (OEP)
- İstem Kaynakları Yöntemleri
- Uygulanması Temel Hipnoz-1 Dönem
- Farezli Psikoterapininin Temel İlkeleri
- Duygulan Örgütsel Teknikleri
- Mesleki İngilizce
- Okul Eğitiminde Psikolojik İlkeler

2002-2003 döneminde toplam 418 saatlik eğitimler gerçekleştirilmiştir.

**2002-2004 Yılı TPD Genel Merkez'de
Düzenlenen Kurslarla İlgili
Genel Değerlendirme Sonuçları**

Düzenlenen kurslarla ilgili katılımcıların tamamı kursları değerlendirmişlerdir. Buna göre katılımcıların tamamı kurslardan memnun kaldıklarını ifade etmişlerdir.

Açık uçlu sorularda katılımcılar, kurs sürelerinin daha uzun tutulması ve fiziksel mekanların arttırılmasına ilişkin geri bildirimlerde bulunmuşlardır.

2002-2003 Akademik Kurul Toplantıları

2002-2003 döneminde gerçekleştirilen Akademik Kurul toplantılarında alınan kararlar aşağıda özetlenmiştir:

- Dernek bünyesindeki sürekli eğitim kursları çeşitlendirilmeli ve arttırılmalıdır.
- Özel eğitim merkezlerinde çalışan psikologlara yönelik eğitim programı yapılması planlanmıştır. 2004 Bahar Döneminde bu kurs açılmıştır.
- Ana-Baba Okulu açılması planlanmış ve gerçekleştirilmiştir.
- TPD Sürekli Eğitim Yönetmeliği güncellenmiştir.
- Kurs/çalışma grubu düzenleyecek öğretim elemanlarının ölçütleri belirlenmiştir.

TPD SÜREKLİ EĞİTİM YÖNETMELİĞİ

KAPSAM

Madde 1. TPD Sürekli Eğitim Kursları'na çalışma gruplarına kabul ve kayıt koşullarını; kurslara ve çalışma gruplarına devam koşullarını; sınavların nasıl yapılacağını; kurs ve çalışma grubu

ücretlerinin nasıl ödeneceğini; kurs ve çalışma grubu başarısının değerlendirilmesine ilişkin ilkelere; kurs ve çalışma yöneticilerinin yetki ve sorumluluklarını; kurs ve çalışma grubu sorumlularıyla ilgili diğer konular ile TPD Eğitim Komisyonu ve Organların sorumluluklarına ilişkin bilgileri kapsar.

AMAÇ

Madde 2. Bu ilke ve kurallar, Türk Psikologlar Derneği'nin eğitim faaliyetleri çerçevesinde yürütmekte olduğu kursların ve çalışma gruplarının akademik ve bilimsel açıdan yönetimini ve denetimini sağlamayı hedeflemektedir.

TANIMLAR

Madde 3. Bu yönetmelikte,

Eğitim Komisyonu: TPD Eğitim Komisyonu'nu;

Akademik Danışma Kurulu: TPD Akademik Danışma Kurulunu;

Genişletilmiş Akademik Kurul: TPD'de sürekli eğitim veren tüm öğretim elemanlarını;

Sürekli Eğitim: TPD üyelerinin mesleki gelişmelerini sağlamak üzere her yıl iki dönem içinde açılan teorik ve uygulamalı kursları ve çalışma gruplarını;

Sertifika: Değerlendirme/uygulama içeren kurslar için yetki ve yeterliliği;

Katılım Belgesi: Çalışma gruplarına katılmış olmayı ifade eder.

ORGANLAR

Madde 4.

Eğitim Komisyonu

Akademik Danışma Kurulu

Genişletilmiş Akademik Kurul

Madde 5. Tanım

Komisyon 5'i bu komisyonda çalışmak isteyen dernek üyeleri arasından ve en az 2 kişi de (1 asıl, 1 yedek) Dernek Yönetim Kurulu'ndan olmak üzere en az 7 kişiden oluşur.

Madde 6.

Bütün kursların ve çalışma gruplarının işleyişiyle ilgili işleri yapmak. Aynı zamanda kurslarla ve çalışma gruplarıyla ilgili geri bildirimleri almak.

Planlanan kurslarda ve çalışma gruplarında gelirleri ve eğitim komisyonunun faaliyetleriyle ilgili olarak TPD Yönetim Kuruluna aylık raporlar sunmak.

TPD'nin açacağı kursları ve çalışma gruplarını planlamak ve düzenlemek.

TPD'nin Sürekli eğitim Kursları Yönetmeliğinin uygulanmasını sağlamak.

Her kursun ve çalışma grubunun bitiminde katılımcıların ve eğitimcilerin değerlendirmelerini incelemek.

Her kursa ve çalışma grubuna ait dosyayı hazırlamak ve bunu Akademik Kurul'un denetimine sunmak.

Madde 7. Akademik Danışma Kurulu TPD merkezinden ve şubelerden 2'şer kişi olmak üzere oy çokluğuyla seçilmiş 13 öğretim elemanından oluşur. Yılda en az iki kez toplanır.

Madde 8. Akademik konular bu kurul tarafından belirlenir.

Kurs ve çalışma grupları yönetebilecek ehliyet ve deneyime sahip olan öğretim elemanlarını seçmek ve bu konudaki akademik ölçütleri belirlemek. Bu süreç, Psikoloji alanında eğitim görmüş tercihen doktora derecesine sahip, Üniversitelerin Psikoloji Bölümlerinde öğretim elemanı veya Üniversite Hastanelerinin psikiyatri kliniklerinde

psikolog olarak çalışanların son faaliyetlerini gösteren özgeçmişlerini değerlendirmek suretiyle gerçekleştirilir.

Kursun içeriğini onaylamak.

Eğitimin kurs ya da çalışma grubu olmasına karar vermek.

Madde 9.

Genişletilmiş Akademik Kurul Üniversitelerin Psikoloji Bölümlerinde ve Üniversite Hastanelerinin Psikiyatri Birimlerindeki, TPD sürekli eğitim kurslarında ders veren Psikolog ünvanına sahip Akademik Öğretim Elemanlarından oluşur.

Madde 10.

Akademik Danışmanlar Kurulu ve Eğitim Komisyonu ile ilgili yıllık çalışmaları gözden geçirmek.

Kurslarda ortaya çıkan akademik ya da idari konuları tartışmak.

Kursiyerlerden ve kurs yöneticilerinden gelen eleştirileri değerlendirmek.

Akademik Danışma Kurulu'nu seçmek.

Madde 11. TPD Sürekli Eğitim Kurslarına katılabilmek için:

Üniversitelerin Edebiyat ve Fen-Edebiyat Fakültelerinin Psikoloji bölümlerinden mezun olmak (Kursların ve çalışma gruplarının niteliğine bağlı olarak bazıları Psikoloji Bölümü dışındaki mesleklerden olanlara da verilebilir. Bunun kimlere (hekimler, çocuk gelişimi ve eğitimi mezunları, vb.) verileceğini Akademik Danışma Kurulu belirler.).

Her kursun ve çalışma grubunun adaylarında aranacak koşullar Akademik Danışma Kurulu tarafından belirlenir.

Dernek üyelerinden kurs ya da çalışma grubu-

Maddede 2. Tezisi

Konseyin 21. bu komisyonu oluşturmak üzere yeni derslik düzenlemesinde ve en az 2 kişi de (1 kişi 1 yerlik) Derslik Yürütme Kurulu'na olmak üzere en az 7 kişiden oluşur.

Maddede 3

İhtiyaç arz eden ve çalışma grubunun işleviyle ilgili eğitimci yapmak. Aynı zamanda derslik ve çalışma grubuyla ilgili geri bildirimci olmak.

Planlanan derslik ve çalışma grubunun geliştirilme ve eğitim komisyonunun faaliyetleriyle ilgili olarak TPO Yürütme Kurulu'na aylık raporlar sunmak.

TPO'nun açacağı derslik ve çalışma gruplarının ibaradında ve düzenlenmek.

TPO'nun Silivri Eğitim Kurultusu Yürütme Eğitim uygulamasını seçilmek.

Her kursun ve çalışma grubunun barınmada kullanılacakları ve eğitimcilerin ihtiyaçları düzenlenmektedir.

Her kursun ve çalışma grubuna ait deneyim toplanarak Derslik Akademik Kurulu'na düzenli sunulmaktadır.

Maddede 4. Akademik Danışma Kurulu TPO'nun derslik ve çalışma grubunun düzenlenmesi ve geliştirilmesiyle ilgili 72 öğretmen uzmanından oluşur. Yılda en az iki kez toplanır.

Maddede 5. Akademik Kurul'un kurulması için belirlenir.

Kurs ve çalışma grupları düzenlenirken, deneyim ve danışmanlık olarak öğretmen uzmanların seçilmesi ve her derslikteki öğretmenler düzenli belirlenmektedir. Bu süreç, Psikolojik Silivri Eğitim Grubu'na tercih edilerek danışmanlık olarak, Üniversitemizin Psikolojik Bilimlerde Öğretim Üyesi veya Üniversitemiz Huzumlarının psikolojik kliniklerinde

çalışıyor olan ve çalışmaları son faaliyetlerini geliştiren öğretmenleri değerlendirilmek suretiyle gerçekleştirilir.

Kursun işlevi düzenlenmektedir.

Eğitimin kursun ve çalışma grubunun düzenlenmesini sağlamak.

Maddede 6

Gençleştirilmiş Akademik Kurul Üniversitemizin Psikolojik Bilimlerde ve Üniversite Huzumlarında Psikolojik Bilimlerde TPO'ya katılmak üzere eğitimci olarak ders veren Psikolojik Danışmanlık ve Akademiik Öğretim Uzmanlarından oluşur.

Maddede 7

Akademik Danışmanlık Kurulu ve Eğitim Komisyonu ile ilgili yıllık çalışmalar düzenli gerçekleştirilir.

Kurullarda deneyim için akademik ya da diğer sonuçları tartışmak.

Kursun düzenlenmesi ve kursun düzenlenmesi için düzenli değerlendirilmektedir.

Akademik Danışmanlık Kurulunu seçmek.

Maddede 8. TPO Silivri Eğitim Kurultusu'na katılmak için.

Çalışma grubunun Kurul ve Her Uzmanın Yürütme Kurulu'na Psikolojik Bilimlerde düzenli olarak (Kursun ve çalışma grubunun düzenlenmesiyle ilgili olarak) düzenli olarak Psikolojik Danışmanlık Kuruluna (Kursun ve çalışma grubunun düzenlenmesiyle ilgili olarak) düzenli olarak Akademik Danışmanlık Kurulu'na katılmak için.

Her kursun ve çalışma grubunun düzenlenmesi için düzenli olarak Akademik Danışmanlık Kurulu'na katılmak için.

Her kursun ve çalışma grubunun düzenlenmesi için düzenli olarak Akademik Danışmanlık Kurulu'na katılmak için.

na kayıt yaptırmak isteyenler için yıllık aidatını ödemiş olmak.

Madde 12. Kayıt olabilmek için aşağıdakiler gereklidir:

1 adet fotoğraf (sadece kurslara)

Kayıt formlarının doldurulması

Ücretin ödenmesi (taksitlendirme durumunda ilk taksitin ödenmesi).

Madde 13. TPD Sürekli Eğitim Kursları'ndan belge alabilmek için:

Kurslar için derslerin %80'ine devam zorunludur ve sınava girmek için de önkoşuldur (Devamsızlığın bir hastalığa ya da resmi görevlendirmeye bağlı olduğunun belgelenmesi halinde kurs hocasının önerisi ve TPD Eğitim Komisyonunun kararı ile bir kursiyerin sınava alınması mümkün olabilir.).

Ödenmiş olan kurs ücreti iade edilmez.

Madde 14.

Kursiyerlerin değerlendirilmesi amacıyla yapılacak sınavların tarihi sınavdan 15 gün önce duyurulur.

Duyurulan tarihte mazeretsiz sınava girmeyenler için ek sınav yapılmaz ve bu kursiyerler başarısız sayılır.

Derslerin %80'ine devam ettiği halde sınavda başarısız sayılan kursiyerler eğer isterlerse kursun bir sonraki açılışında kurs ücretinin 1/4'ünü yatırarak sınavına tekrar girerler.

Şubelerde yapılacak sınavlarda Türk Psikologlar Derneği Yönetim Kurulu üyelerinden herhangi birisi gözlemci olarak görevlendirilebilir.

Madde 15. Kurs ya da çalışma gruplarının ücretlerini akademik Danışma Kurulu'nun önerisi ile Yönetim Kurulu belirler.

Ücretleri belirtilen süre içinde ödemeyen kur-

siyerlerden haftalık %10 gecikme faizi alınır.

Kursiyerler kurs ücretini ödediklerine dair kendilerine verilen makbuzları saklamak ve gerektiğinde ibraz etmek zorundadırlar.

Kurs ücretini kurs bitirme sınavı tarihine kadar ödemeyen kursiyerlerimiz sınava giremez.

Kursiyerler kursun gerektirdiği okuma materyallerini kendileri için çoğaltmak veya çoğaltılmış materyalin fotokopi bedelini ödemek zorundadırlar.

Madde 16.

Kurs başarısı yazılı bir sınavla değerlendirilir. Ayrıca sözlü, ev ödevi ve uygulama raporu gibi değerlendirmeler de istenebilir. Teslim tarihi kurs yöneticileri tarafından belirlenir.

Bir kursta başarılı olabilmek için sınavda en az 100 üzerinden 70 almak gerekmektedir.

Sınav sonuçlarına itirazlar, sonuçlar açıklandıktan en geç bir hafta için de yapılır.

Madde 17.

Kurs Yöneticileri ADK tarafından, özgeçmişleri, vermek istedikleri eğitim konuları bakımından yeterli görülme, tercihen doktora derecesine sahip olma koşulları gözetilerek belirlenir.

Kurs yöneticileri kursun ön koşullarını ve programı belirler. Bu işlem sırasında son faaliyetlerini gösteren özgeçmişlerini Akademik Danışma Kurulu'na sunarlar.

Derslerde yoklama alırlar.

Kursun okuma materyallerinin zamanında çoğaltılması ve kursiyerlere dağıtılabilmesi için ders materyallerini kurs sorumlusuna 1 hafta önce verirler. Ders sırasında gerekecek araç ve gereçleri 1 hafta öncesinden bildirirler.

Kurslar için sınavı planlar, tarihini belirler ve sınavı hazırlarlar.

Sınavın basılması ve çoğaltılması için sınav materyalini sınavdan 1 hafta önce kurs sorumlusuna verirler.

Sınavları değerlendirir ve sınav değerlendirme cetvelini kurs sorumlusuna sınavdan sonra en geç 1 ay içinde teslim ederler.

Kurs süresi içinde mazereti nedeniyle yapamıyacağı dersler için kursiyerleri haberdar etme amacıyla mümkünse 1 hafta öncesinden haber verirler.

Kurs değerlendirme formlarının kursiyerlere dağıtılıp toplanmasında kurs sorumlusuna yardımcı olurlar.

Madde 18. Her kurs ya da çalışma grubuna bir sorumlu belirlenir. Görevleri şunlardır:

Kursiyer tanıtım formlarını doldurtmak

Taksitleri toplamak

Dosyaları düzenlemek ve takip etmek.

Devam kağıdını işlemek

Kurs materyallerini çoğaltıp dağıtmak

Kurs süresince dernekte bulunup kursiyerlerin kursla ilgili ihtiyaçlarını gidermek

Kursa katılanlarla haberleşmek

Değerlendirme formlarını dağıtıp toplamak

Kurs saatinde kullanılacak tepegöz ve slayt makinelerini sağlamak ve kontrol etmek.

Madde 19.

Teorik veya uygulamalı kurs açacak öğretim elemanının alanında en az yüksek lisans derecesinin olması gerekmektedir.

Uygulamalı kurs açacak öğretim elemanının kendi uzmanlık alanında en az beş yıldır çalışması gerekmektedir.

Uygulamalı kurs açacak öğretim elemanının, akademik danışma kurulunun öngördüğü durumlarda kursu açacağı alanda süpervizörünün olması gerekmektedir.

Uygulamalı kurs süpervizörünün en az doktora derecesinin olması gerekmektedir.

Teorik kurs açacak olan öğretim elemanının alanında en az doktora derecesinin olması gerekmektedir.

Madde 19'da belirtilen ilkelere uygun olmak koşuluyla Akademik Danışma Kurulunun onayladığı eğitimciler eğitim verebilir.

Eğitimler Akademik Danışma Kurulu üyelerinden 5'inden en az 3'ü tarafından onaylandığı takdirde gerçekleştirilebilir. İlgili alanda 5 kişi bulunamadığı takdirde yan dallarda görev yapmakta olan Akademik Danışma Kurulu üyelerine başvurulabilir.

Kursun hazırlanması ve gerçekleştirilmesi için gerekli materyalini sağlayarak 1 hafta önce kurs sorumlusuna teslim etmelidir.

Kursları düzenledikleri ve imza değişikliğine tabi olacakları süre sorumlularına yazılı olarak bildirmelidir.

Kurs süresi içinde mevcut içerikleriyle yapılabilecek dersler için kursiyerlerin beklentileri alınarak dersler için ilave 1 hafta içerisinde beklentiler verilmelidir.

Kurs düzenledikleri süre boyunca kursiyerlerin dergileri toplanarak kurs sorumlularına teslim edilmelidir.

Maddeler 18, 19, 20 ve 21 de geçen hükümler bu yönetmeliğin belirlediği diğer hükümlerle birlikte uygulanır.

Kursiyer tutulur formunun doldurulması

Talepleri toplamak

Dersten çıkışları ve ekleri almak

Devam kağıdını teslimat

Kitap önerilerini değerlendirme

Kurs süresince dersten çıkan soruların öğrencilerin kursa ilgili deneyimlerini paylaşarak

Kurs sorumlularına beklentilerini

Değişiklikler formunun doldurulması

Kurs süresince kullanılan kitaplar ve diğer materyallerini sağlamak ve kontrol etmek

Maddeler 18,

Tarihi veya uygulanabilir kurs açarak öğrencilerin katılımının artırılması ve en yüksek düzeyde başarıları elde etmelerini sağlamak

Uygulanabilir kurs açarak öğrencilerin katılımının artırılması ve en yüksek başarıları elde etmelerini sağlamak

Uygulanabilir kurs açarak öğrencilerin akademik başarılarının artırılması ve en yüksek başarıları elde etmelerini sağlamak

Uygulanabilir kurs açarak öğrencilerin en yüksek başarıları elde etmelerini sağlamak

Tarihi kurs açarak öğrencilerin katılımının artırılması ve en yüksek başarıları elde etmelerini sağlamak

Maddeler 19'da belirtilen ilkelere uygun olmak kaydıyla Akademik Danışma Kurulu tarafından oluşturulan komisyonlar tarafından

Öğrenciler Akademik Danışma Kurulu tarafından oluşturulan en az 5 üyeli komisyonlar tarafından değerlendirilmelidir. Belgeli olarak 5 üyeli komisyonlar tarafından değerlendirilen öğrencilerin Akademik Danışma Kurulu tarafından değerlendirilmelidir

MALİ İŞLER (Ocak 2002 - Aralık 2003)

Türk Psikologlar Derneği Genel Merkezi 2002 ve 2003 Yıllarına ait Gelir ve Giderleri

Hatırlanacağı gibi Genel Merkezimiz'in 2002 yılı Ocak ayında yaptığı son Genel Kurul'da, daha çok sayıda üyemizi Genel Kurullarımız'da görebilmek amacıyla Tüzüğümüz'de bir değişiklik yapmış ve Genel Merkez Genel Kurullarının Nisan ayı içinde toplanması kararını almıştık. Bu nedenle bu bölümde sizlere Türk Psikologlar Derneği Genel Merkezi ve Şubelerinin yalnızca 2002-2003 yılları bütçeleri hakkındaki ayrıntılı bilgiler aktarılacaktır. TPD Genel Merkezi 2002-2003 Yönetim Kurulu'nun 30 Mart 2004 tarihine kadar elde ettiği gelirler ve yaptığı harcamalar ise 18 Nisan 2004'te yapılacak Genel Kurul'da üyelerimize dağıtılacaktır.

Aşağıda öncelikle TPD Genel Merkez ve Şubeleri'nin kendi Genel Kurulları için hazırlamış

oldukları 2002-2003 yılları mali raporlarına yer verilecek, daha sonra bu raporların ayrıntılı analizlerine grafikler bağlamında değinilecektir. Son olarak da buna benzer değerlendirmelerin bundan sonraki Yönetim Kurulları'nın mali planlamalarında yararlı olacağı umularak, TPD Genel Merkezi ve Şubeleri'nin yıllar içinde mali açıdan nereden nereye geldiği üzerinde durulacaktır.

Türk Psikologlar Derneği Genel Merkezi ve Şubeleri'nin 2002 yılı gelir-gider ve mevcutlar durumu raporun sonunda verilmektedir (Bkz. Tablo 1/Genel Merkez, Tablo2/İstanbul Şubesi, Tablo 3/İzmir Şubesi, Tablo 4/Bursa Şubesi).

2002 ve 2003 yıllarına ait gelir ve giderlerimize daha yakından bakarak değerlendirebilmek amacı ile çeşitli dökümler yapılarak grafikler oluşturulmuştur. Aşağıda, kısa açıklamalar ile bu grafiklere yer verilmektedir.

Grafik 1'de Türk Psikologlar Derneği Genel Merkezi'nin 2002 ve 2003 yıllarındaki gelir ve gider durumları karşılaştırılmaktadır. Görüldüğü gibi her iki yılda da Genel Merkez olarak gelirlerimiz giderlerimizden daha fazla olmuştur.

GRAFİK 1

Türk Psikologlar Derneği Genel Merkezi 2002-2003 Gelir ve Giderleri

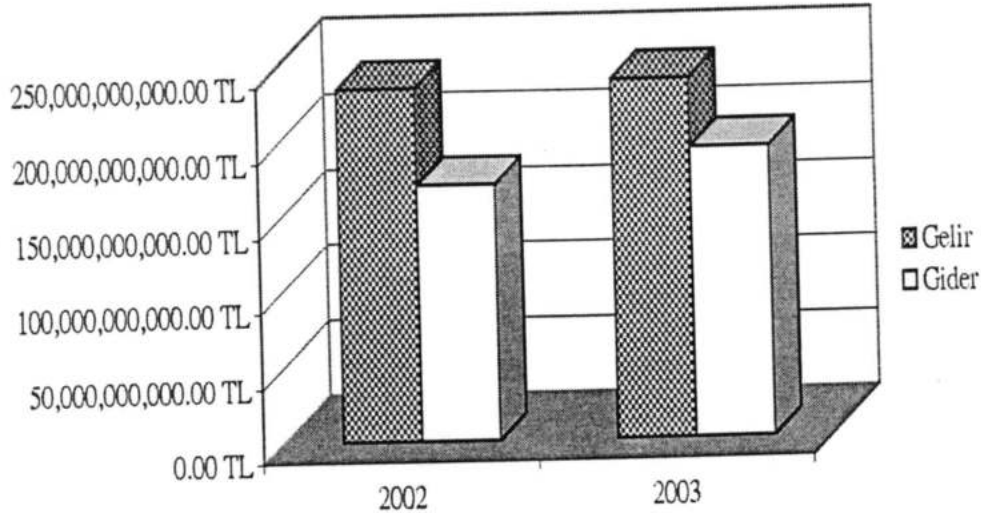

MALİ İŞLER
(Ocak 2002 - Aralık 2003)

Türk Psikologlar Derneği Genel Merkezi
2002 ve 2003 Yılına ait Gelir ve Giderleri

Özellikle geçtiği gibi Genel Merkezimizin 2002 yıl Ocak ayına kadar yaptığı tüm Genel Kurullarda daha çok saygı ile Özgürün Genel Kurul kararlarıyla gerçekleştirilen amaca yönelik faaliyetler için çağrışlarla yapmış ve Genel Merkez Genel Kurulunun Nisan ayı içinde toplanması kararını almıştı. Bu mahale ve halinde sadece Türk Psikologlar Derneği Genel Merkezi ve Şubelerinin yalnızca 2002-2003 yılları bütçeleri hakkındaki ayrıntılı bilgiler aktarılmaktadır. TFD Genel Merkezi 2002-2003 Yılına ait Kurulunun 30 Mart 2004 tarihinde yapılan 15 Nisan 2004'te yapılmış Genel Kurulunda tasvev ve tasvibe değerlendirilmiştir.

Aşağıda öncelikle TFD Genel Merkezi ve Şubelerinin 2002 ve 2003 yıllarına ait gelir ve giderleri

özetle 2002-2003 yılları mali raporları yerleştirilerek, diğer tarafta bu raporların ayrıntılı analizlerine grafikler bölümünde değinilecektir. Son olarak da bu mali raporlar 4-jiyetsadimnet.tr.tr adresindeki Özgürün Kurullarının mali planlamalarıyla karşılaştırılmıştır. TFD Genel Merkezi ve Şubelerinin yılları içinde mali açıdan ne kadar başarıyla geliştiği görülecektir.

Türk Psikologlar Derneği Genel Merkezi ve Şubelerinin 2002 yılı gelir gider ve devrettiler durumu raporları sonunda yer almaktadır (Bkz. Tablo 1-Genel Merkez, Tablo 2-Devrettiler Şubeler, Tablo 3-Genel Merkez, Tablo 4-Devrettiler Şubeler).

2002 ve 2003 yıllarına ait gelir ve giderler hakkında daha ayrıntılı bilgileri tablolarda değerlendirilecektir. Ancak ilk başta diğer yapılmış grafikler ele alınmıştır. Aşağıda, bu raporların ilk başta grafiklere yer verilmektedir.

Özellikle 2002-2003 yıllarına ait Genel Merkezimizin 2002 ve 2003 yıllarındaki gelir ve gider durumları karşılaştırılmaktadır. Özellikle 2002 ve 2003 yılları içinde Genel Merkezimizin gelişimini gözlemlemek için daha önceki yılların

GRAFİK 1

Türk Psikologlar Derneği Genel Merkezi
2002-2003 Gelir ve Giderleri

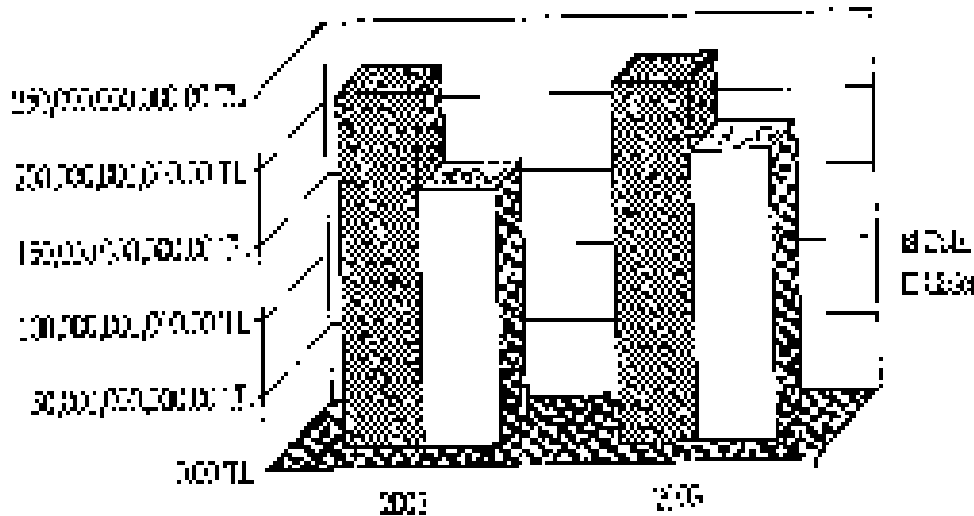

Türk Psikologlar Derneği Genel Merkezi'nin 2002 ve 2003 yıllarına ait gelirlerinin grafiği ve

bu gelirlerin birbirlerine göre oranlanmış halini veren pasta grafikleri aşağıda görülmektedir.

GRAFİK 2

**TPD Genel Merkezi
2002-2003 Gelirleri**

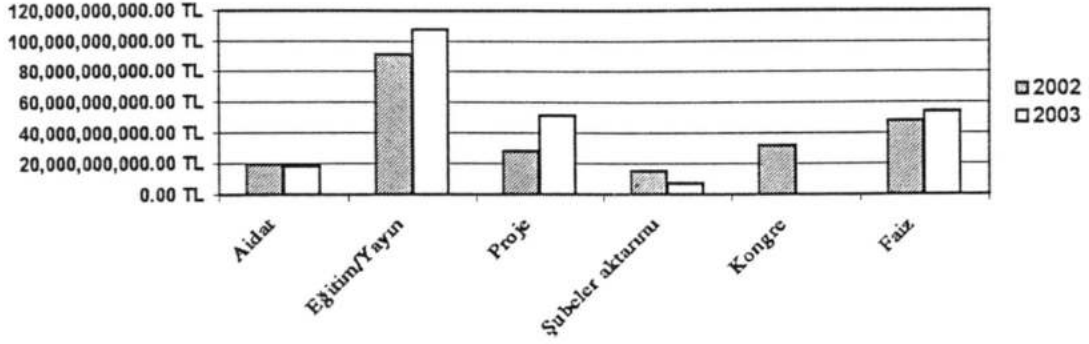

GRAFİK 3

TPD Genel Merkezi 2002 Yılı Gelirleri

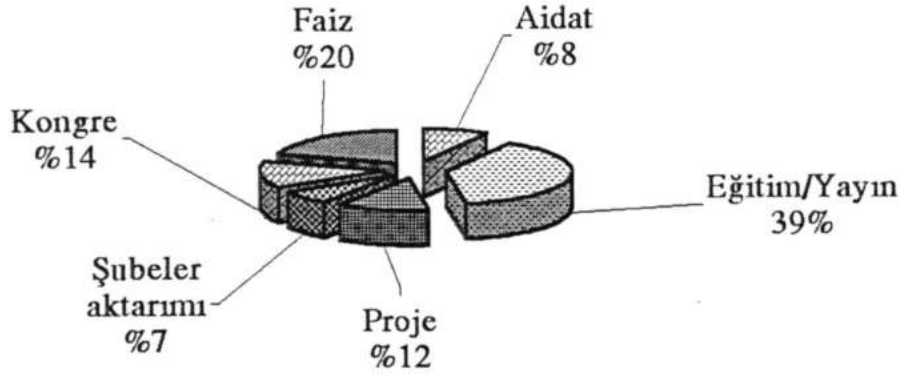

GRAFİK 4

TPD Genel Merkezi 2003 Yılı Gelirleri

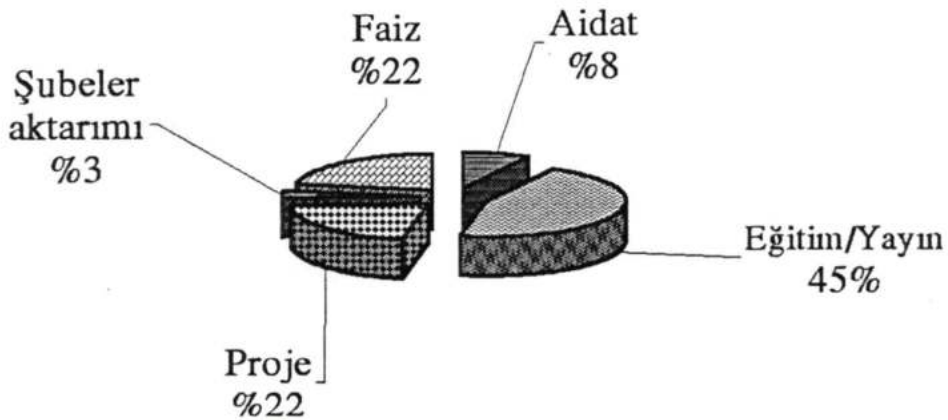

TEK Pazarlama - Danışmanlık Merkezi'nin 2002 ve 2003 yıllarına ait gelirlerinin karşılaştırılması

Yıllık gelirlerin birinci defa göre karşılaştırılması ve karşılaştırma sonuçları aşağıda görülmektedir.

GRAFİK 3

**TPD Genel Merkezi
2002-2003 Gelirleri**

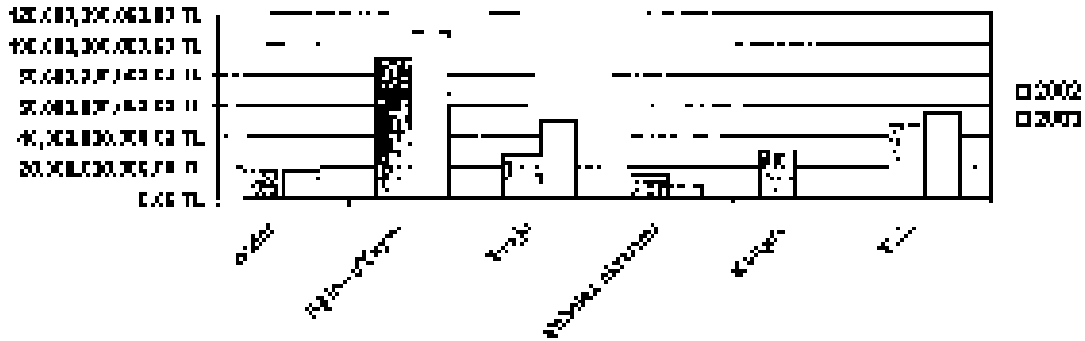

GRAFİK 3

TPD Genel Merkezi 2002 Yılı Gelirleri

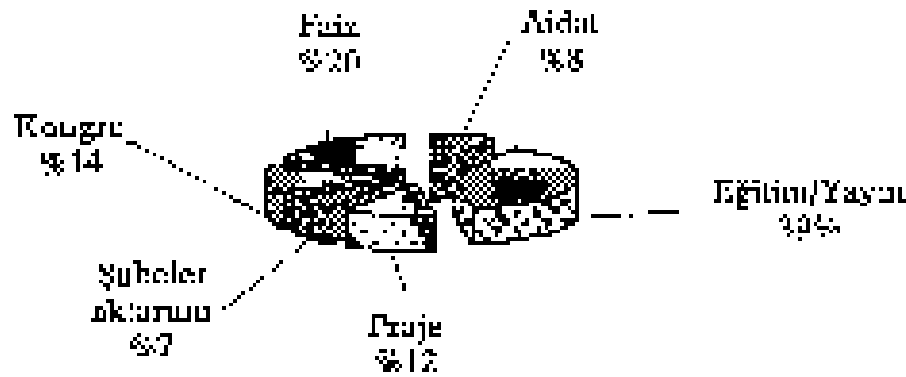

GRAFİK 4

TPD Genel Merkezi 2003 Yılı Gelirleri

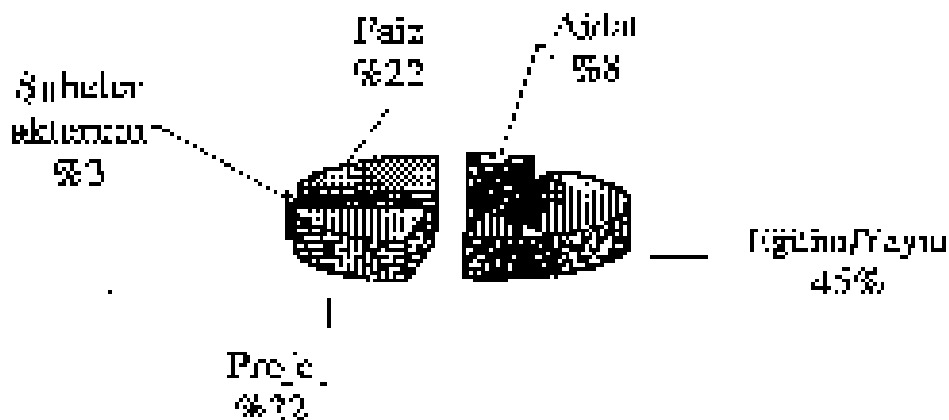

Grafik 3 ve 4'te görüldüğü gibi, her iki yıl içerisinde Derneğin en büyük gelir kaynağı eğitim ve yayın faaliyetleri olmuştur. Başka bir deyişle gelir pastasındaki en büyük pay, eğitim/yayın faaliyetlerine aittir. Bunu sırası ile faiz gelirleri, projeler ve 2002 yılında gerçekleştirilen XII. Ulusal Psikoloji Kongresi'nden elde edilen gelirler izlemektedir.

Grafik 2'de 2003 yılında eğitim/yayın ve proje gelirlerinin arttığı, buna karşılık aidat gelirinde küçük bir miktar azalmanın olduğu görülmektedir. Grafiklerde dikkati çeken bir nokta, şube katkılarının 2003 yılında düşüş göstermiş olmasıdır. Bilindiği gibi, üyelerimize aidatları karşılığında

iken, aktardığı miktar 3.604.750.000 TL. olmuştur (ancak, Ocak 2004'te, 2003'ten kalan 5.255.000.000.-TL de aktarıldığından, Şubemiz'in Genel Merkez'e kalan borcu 11.285.183.451.-TL'dir). İzmir Şubemiz ise 2003 yılında bir mekan edinme durumu ortaya çıktığı için, karşılıklı olarak yapılan görüşmeler sonucunda, Genel Merkeze yapmaları gereken 5 milyar TL'lik aktarımın bu mekanın alımına destek olarak kullanılmasına karar verilmiştir.**

Genel Merkez'in 2002 ve 2003 yıllarına ait giderlerinin grafiği ve bu giderlerin birbirlerine göre oranlanmış halini veren grafikler de (Grafik 4, 5, 6 ve 7) aşağıdadır.

GRAFİK 5

Türk Psikologlar Derneği Genel Merkezi 2002-2003 Giderleri

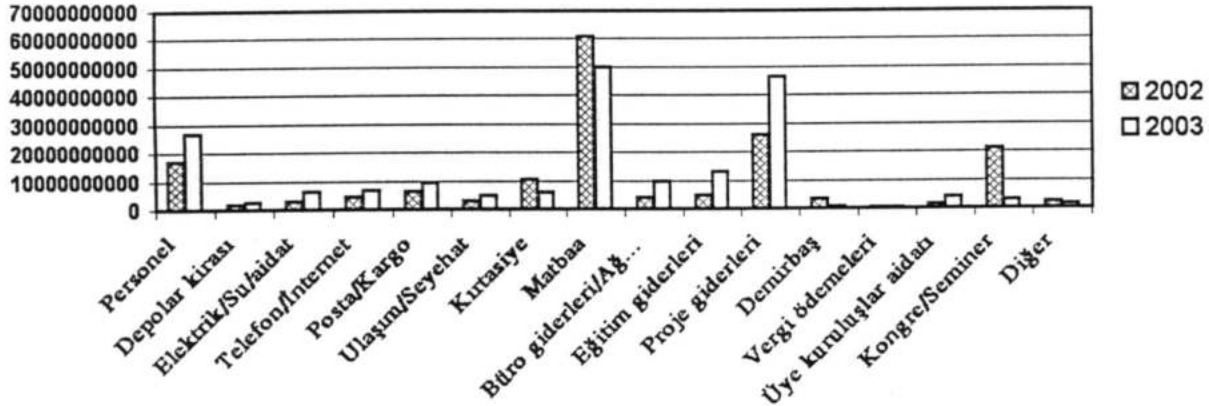

ücretsiz olarak gönderilen Türk Psikoloji Bülteni ve Psikoloji Yazıları isimli yayınlarımızın matbaa ve dizgi maliyetleri ve uluslararası psikoloji derneklerine gönderilen aidatlar, TPD Genel Merkezi tarafından karşılanmaktadır. Bu nedenle de tüzüğümüzün 47. maddesi gereğince, şubelerimizin çeşitli etkinliklerden elde ettikleri net gelirin ve topladıkları aidatın %50'sini topladıkları ayı takip eden ayın başında Genel Merkez'e aktarmaları gerekmektedir. 2003 yılında İstanbul Şubemizin aktarması gereken miktar 20.144.938.451 TL

Grafiklerden de anlaşılacağı gibi, her iki yıl içerisinde de en büyük gider kaynağını matbaa masrafları oluşturmaktadır. Bunu sırasıyla personel ve proje giderleri izlemektedir. Bilindiği gibi, Tüzüğümüz'ün 3. maddesi gereğince, Derneğimizin kuruluş amaçları doğrultusunda üyelerimize çeşitli kitaplar ve dergiler hazırlanarak hizmete sunulmaktadır. Bu bağlamda matbaa giderlerinin

** İzmir Şubemiz'in mekan alımına destek olmak amacı ile Genel Merkez bütçesinden Şubemiz'e ayrıca 10.000.000.000 TL'lik bir katkıda bulunulmuştur. Bu miktar da Genel Merkez'in 30 Mart 2004 tarihine kadar yapmış olduğu giderlerde gösterilmektedir.

GRAFİK 6

Türk Psikologlar Derneği Genel Merkezi 2002 Giderleri

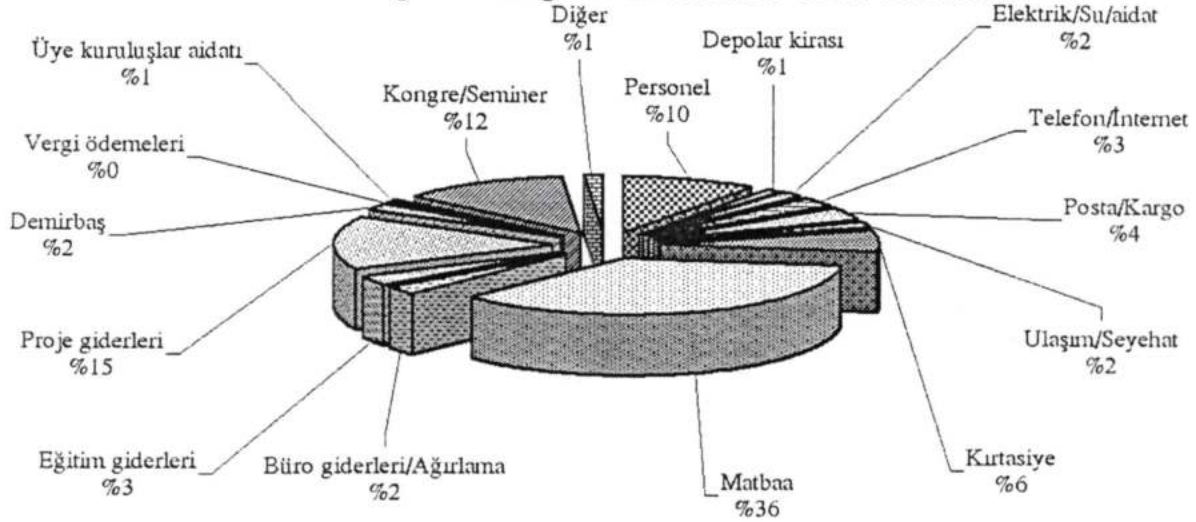

GRAFİK 7

Türk Psikologlar Derneği Genel Merkezi 2003 Yılı Giderleri

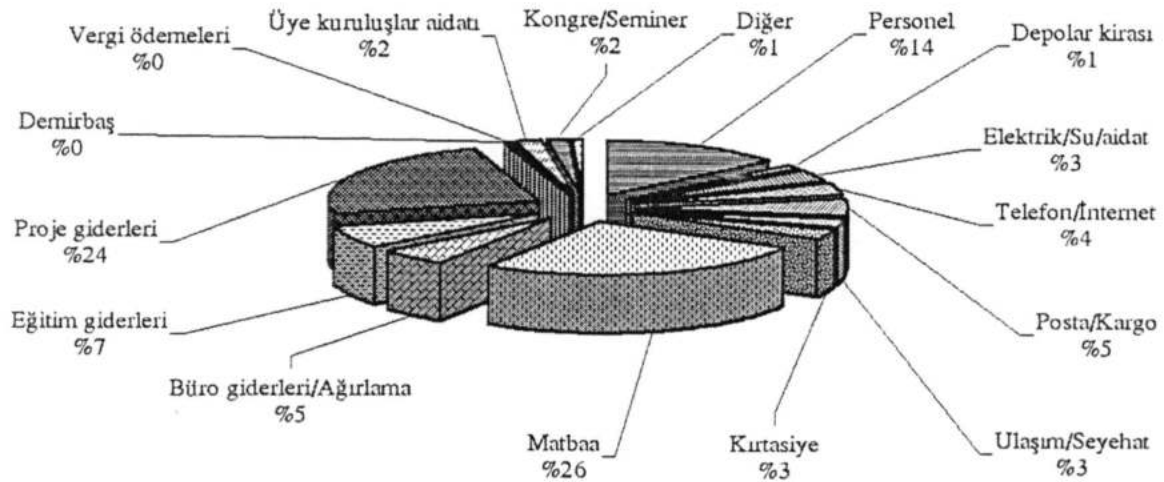

yüksek olması kaçınılmaz bir durum olarak karşımıza çıkmaktadır. 2003 yılında genellikle bütün gider kalemlerinde bir artış söz konusu iken, matbaa ve kırtasiye giderlerinde bir azalma görülmektedir. Hatırlanacağı gibi, 2002 yılında, Derneğimiz yayınları arasında yer alan "Psikolojiyi Anlamak" isimli 830 sayfalık bir kitabımız, kitabın telif hakkını ödeyen Amerikan Sefareti'nin tale-

bine bağlı olarak kuşe kağıda basılmış ve üyelerimizin hizmetine sunulmuştur. Bu kitabın maliyetinin yüksek olması nedeni ile, 2002 yılı matbaa masrafları yüksek görünmektedir (Kısa bir hatırlatma: Bu kitap altı ay içerisinde masraflarını çıkarmıştır!!).

Yukarıda yer alan gelir ve gider dökümlerinin daha iyi anlaşılabilmesi, başka bir deyişle bazı ge-

GRAFİK 6

Türk Psikologlar Derneği Genel Merkezi 2002 Yılı Gelirleri

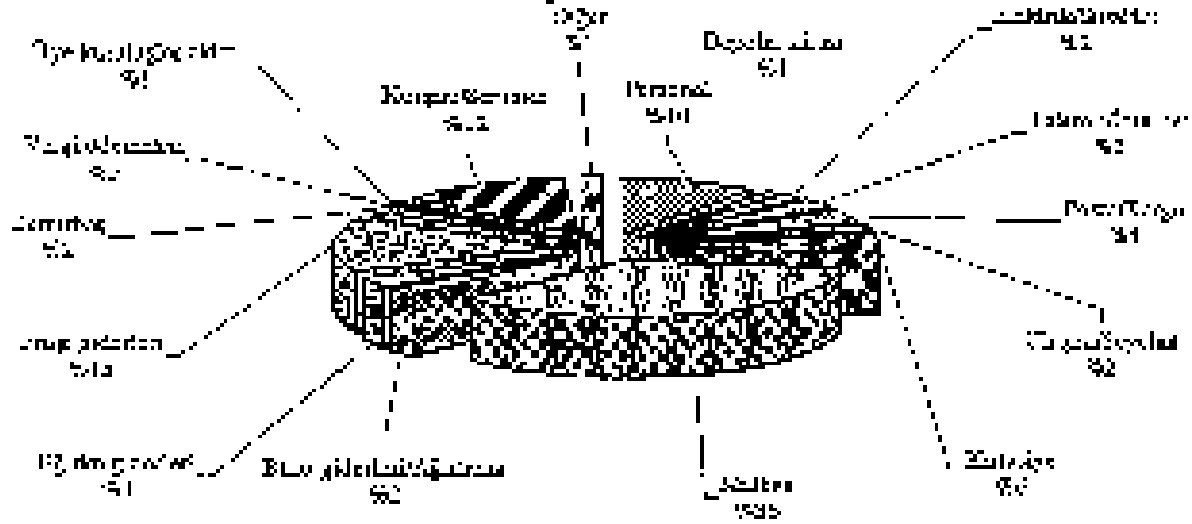

GRAFİK 7

Türk Psikologlar Derneği Genel Merkezi 2004 Yılı Gelirleri

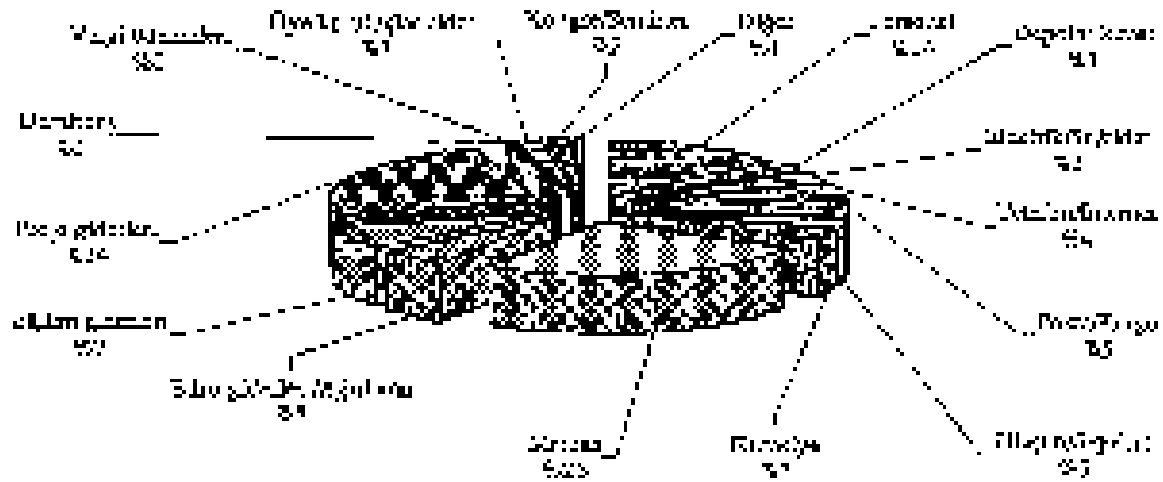

yüksük iklimi kayınlınız bir diler or cömür karye-
mıza çıkmasıdır. 2003 yılında genellikle 2000
gider katkularınızla bir set ş wtkas. ve Tm, me-
lax ve kütüye gükünüzde bir aculma gütü-
maktasız. Hırananıza gibi, 2002 yılında, De-
ğimü Beyulu. c. us. can yer alar "Psikolojiyi An-
lamak" için 870 sayılı bir kütüme kütüb-
ali hastanı ödeyen Amıtkaz. Şofretinun tale-

zine sağlı olarak kışe başlı başlı ve dıye or-
. vın lıker için sunulmuş or. Bu kışim mülkye-
dım yüksük cımarı necece ve, 2002 yılı mıtaca
mısalılar yüksük gütümektedir (Kısa ac. kütü-
tanın. Bu kışe cımarı kışiminde necece kışe-
kışiminde).

Yazında yer alan gelir ve gider tabullerinin
detailed açıklanması, hesap biriminde ve bu ge-

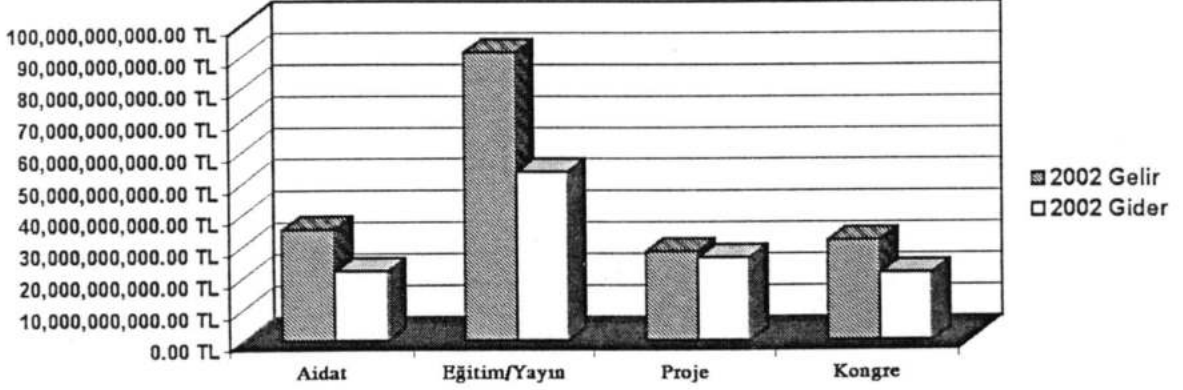
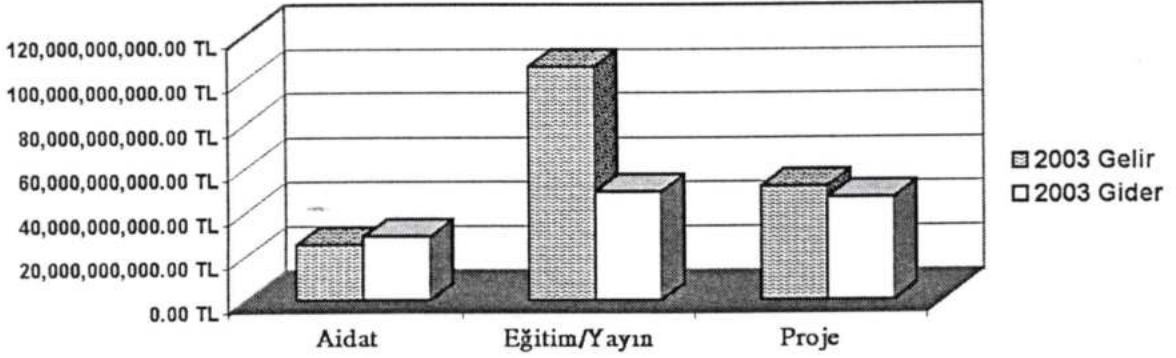
GRAFİK 8**Türk Psikologlar Derneği Genel Merkezi 2002 Yılı Geliri ve gideri olan kalemlerin karşılaştırılması****GRAFİK 9****Türk Psikologlar Derneği Genel Merkezi 2003 Yılı Gelir ve Gideri Olan Kalemler ***

*Aidat gelirinde Şubelerden aktarılan aidat ve eğitim payları dahil edilmiştir, ancak İstanbul Şubemizden 11 Milyar..... eğitim katkısı gönderilememiştir.

lir ve gider kalemlerinin ne anlama geldiğini açıklayabilmek amacı ile Grafik 8 ve Grafik 9 hazırlanmıştır.

Görüldüğü gibi, hem 2002 hem de 2003 yıllarında TPD Genel Merkezi'nin gerçek anlamdaki geliri eğitim ve yayın faaliyetlerinden elde edilmiştir. Projelerden yüksek gelir elde ediliyormuş gibi görünmesine karşın (Bkz. Grafik 3 ve Grafik 4), giderinin yüksek olması nedeni ile (Bkz. Grafik 8 ve Grafik 9) net gelir daha düşüktür. Hem

Grafik 9'da göze çarpan bir başka nokta ise, 2003 yılı içerisinde aidat gelirlerinin giderlerini karşılamadığıdır. Aidat gideri olarak, üyelerimize gönderdiğimiz Türk Psikoloji Bülteni, Türk Psikoloji Yazıları, üyeler ile yapılan yazışma masrafları, Uluslararası Derneklere üyelik vb. türden giderler ele alınmaktadır. Kısacası, üyelerimizin ödemekte oldukları aidatlar, karşılığında üyelerimize ücretsiz olarak gönderilen yayın ve hizmet giderlerini karşılayamamaktadır. Bu durum, şubelerimizin Tüzüğümüzün 47. maddesinde belirtilen

GRAFİK 8:

Türk Psikologlar Derneği Genel Merkezi 2002 Yılı Gelir ve Gideri olan kalemlerin karşılaştırılması

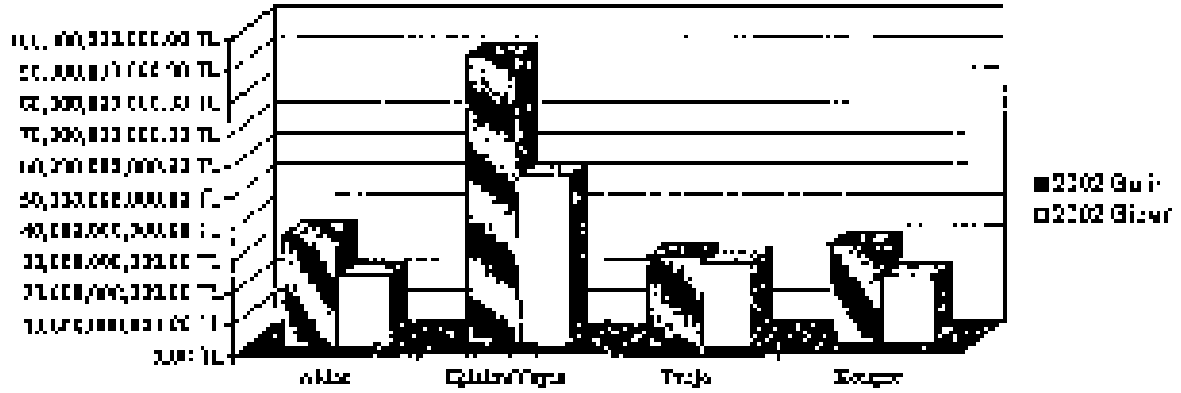

GRAFİK 9:

Türk Psikologlar Derneği Genel Merkezi 2003 Yılı Gelir ve Gideri olan Kalemler *

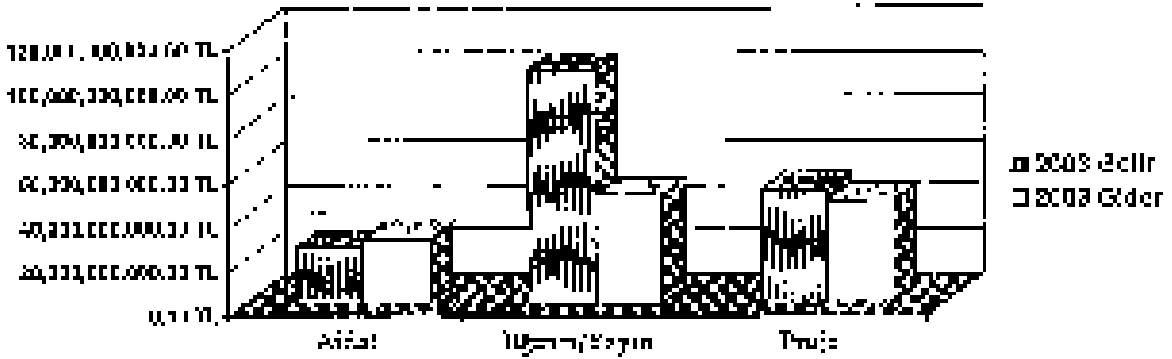

*2003 yılı 1-6 Şuubatlar arasında kabul ve ödenen paydun dahil tutarları, ancak bilinen gelirlerdir. 7 Şubat - 6 Şubat arasında gelir ve giderlerdir.

gelir ve gider kalemlerinin ne anlama geldiğini belirtmiş olduklarını belirttik. Bu Grafik 8 ve Grafik 9'ları izlemişlerdir.

Görüldüğü gibi, her ne kadar 2002 ile 2003 yıllarında TÜD Genel Merkezi için yüksek miktarda gelir elde edilmiş ve yaygın faaliyetlerinde etkin olmuştur. Proje ile elde edilen yüksek gelirlerin etkili ve etkin kullanılmasına önem (Bazı Grafik 8 ve Grafik 9) giderlerinin yüksek olması dolayısıyla (Bazı Grafik 8 ve Grafik 9) net gelir düşmüştür. Her

Oranik Pile gelirlerinin bir kısmı olmak üzere, 2003 yılı içerisinde aidat gelirleri için giderler de karşılanmaktadır. Aidat gelirleri elde etmekteyiz ancak giderlerimiz Türk Psikologlar Derneği Genel Merkezi, diğer deyimle paydun gelirleri, diğer taraftan Derneğe ait diğer gelirler elde edilememektedir. Kısmen, gelirlerinin diğer taraftan diğer taraftan, karşılarında gelirlerini karşılamakta olan yaygın ve hizmet amaçlarını karşılayamamaktadır. Bu durum, gelirlerinin 1992000000-17, yaklaşık olarak

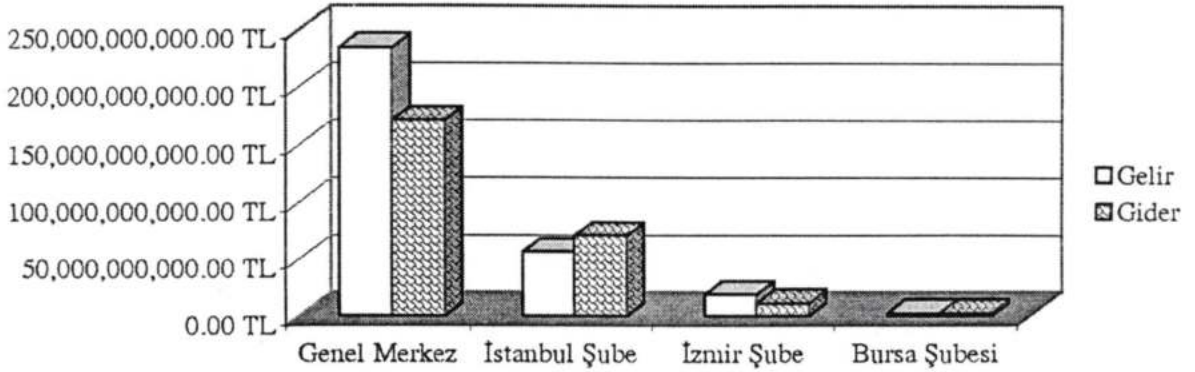
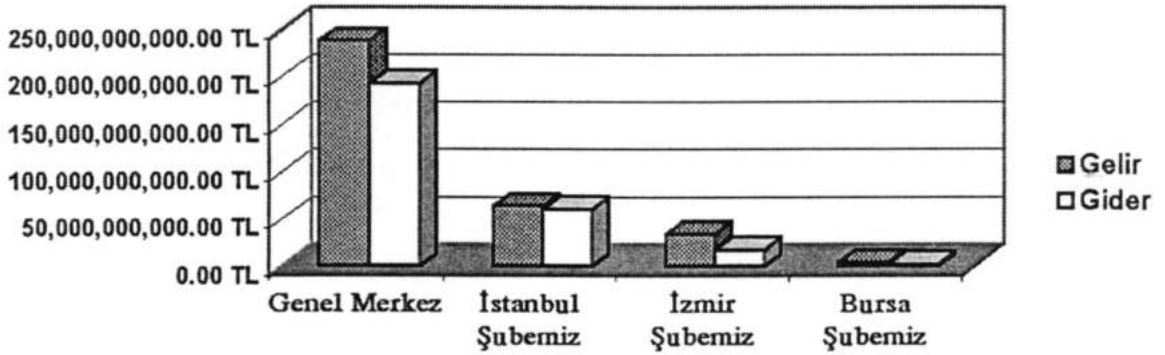
GRAFİK 10**TPD Genel Merkez ve Şubelerinin
2002 Yılı Gelir ve Giderleri****GRAFİK 11****Türk Psikologlar Derneği Genel Merkez ve
Şubeleri 2003 Yılı Gelir ve Giderleri (Bir önceki yıldan
aktarılanlar dışta tutularak)**

aidat, eğitim ve bağış gelirlerinin %50'sini Genel Merkez'e aktarmalarının ne denli önemli bir konu olduğunu bir kez daha gözler önüne sermektedir. Bilindiği gibi, şubelerimize aidatını ödeyen, başka bir deyişle şubeye kayıtlı üyelerimize gönderilen bültenler ve Türk Psikoloji Yazıları da Genel Merkez'de basılmaktadır. Ayrıca, hem Genel Merkez hem de şubelerimize kayıtlı üyelerimiz için yapılan ve Tüzüğümüz'ün ilgili maddeleri ile öngörülen yurt dışı dernek üyelikleri, yasa çalışmaları vb. türden pek çok faaliyet ve hizmetin yükü Genel Merkez'in üzerindedir. Şubelerimizin

elde ettikleri net gelirlerin %50'sinin Genel Merkez'e aktarılması, bu mali yükü kuşkusuz bir nebze hafifletebilmektedir.

Grafik 10 ve Grafik 11, Türk Psikologlar Derneği Genel Merkezi'nin, Genel Merkez ve Şubeleri'yle birlikte düşünüldüğünde 2002 ve 2003 yılları içindeki mali performansını sizlere sunmak amacıyla hazırlanmıştır. Performans değerlendirmesinin 2002-2003 yılları yönetimlerini içermesi amacıyla, bu grafiklerde bir önceki yönetim dönemlerinden bütçelere aktarılan paylar özellikle dışta tutulmuştur.

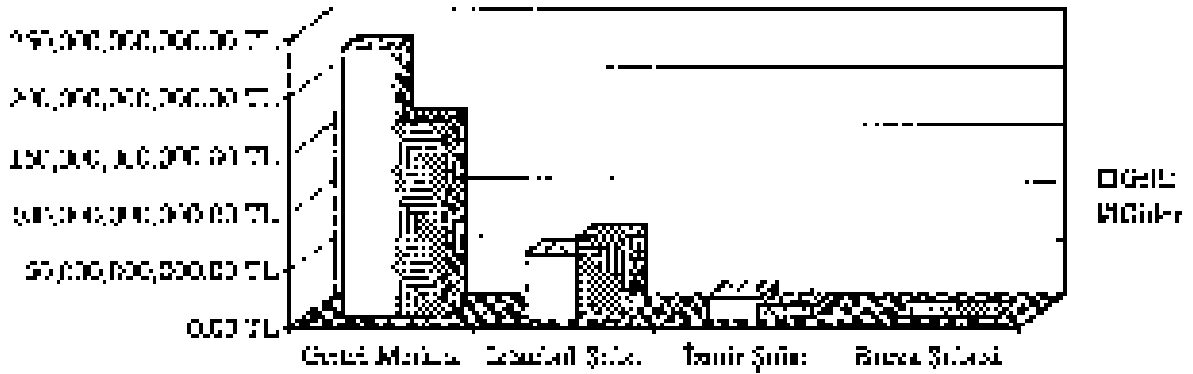
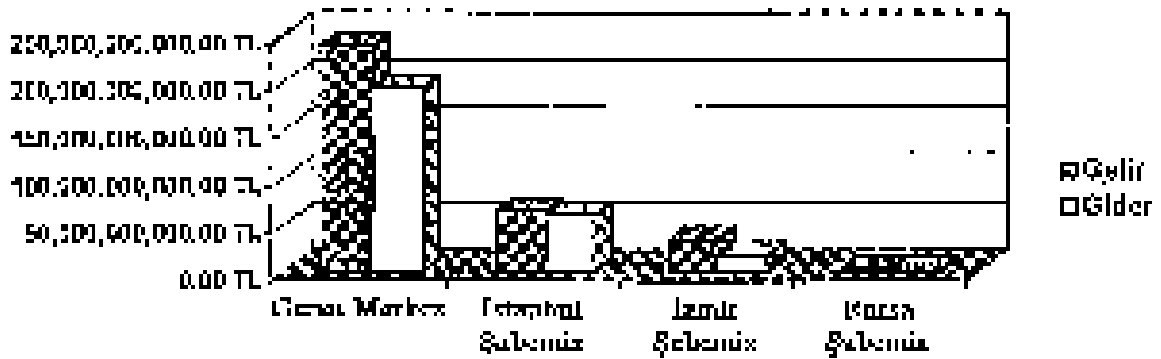
GRAFIG 10**TÜD Genel Merkez ve Şubelerinin
2002 Yılı Gelir ve Giderleri****GRAFIG 11****Türk Psikologlar Derneği Genel Merkez ve
Şubeleri 2003 Yılı Gelir ve Giderleri (Bir önceki yıldaki
aktarımlar dışı tutularak)**

şube gelişim ve büyüme giderleri 2002 yılında Genel Merkez'e aktarılmadığı için mali açıdan bir kamu oluşunu bir kez daha gözler önüne sermektedir. Elbetteki gibi, şubelerimize aldığımız eğitimler başta bir deyişle şubeye kazandı. Üstelikimize gönderilen bilimler ve Türk Psikoloji Sektöründe Genel Merkez'de faaliyettedir. Ayrıca hem Genel Merkez hem de şubelerimize kazandı. Üstelikimize için yapılan ve TÜRKİYE'nin ilgili maddeleri ile ilgili olarak yurt dışı destek faaliyetleri, yasa geliştirme ve diğer pek çok faaliyet ve hizmetler yılı Genel Merkez'in tasarrufudur. Şubelerimize

aldığı katkıları net geliri 2002 yılında Genel Merkez'e aktarılmadı, bu mali katkıyı 2003 yılında bir kez daha aktarılmıştır.

GRAFIG 10 ve GRAFIG 11, Türk Psikologlar Derneği Genel Merkez'inin, Genel Merkez ve Şubeleriyle birlikte faaliyetleri arasında 2002 ve 2003 yılları içindeki mali performansını göstermektedir. Bu performans değerlendirmesi, 2002-2003 yılları yönetimini içeren bir raporun, bir sonraki bir önceki yönetim döneminde, bütçelere aktarılan payla özellikle ilgili olacaktır.

Grafiklerde de görüldüğü gibi, Genel Merkez ve İzmir Şubemizin her iki yılda da gelirleri giderlerinden fazla olmuştur. Bursa Şubemizin ise 2002 yılında gelir ve giderleri hemen hemen eşit görülmekle birlikte, 2003 yılında gelirlerinde bir miktar artış olmuştur. İstanbul Şubemizin ise, 2002 yılında giderlerinin gelirlerinden daha fazla olduğu görülmektedir. 2003 yılında ise gelirler giderlerden bir miktar fazla görülmekle birlikte bu yılın grafiğinde İstanbul Şubemiz Genel Merkez'e aktarması gereken katkı paylarının büyük bir bölümünü henüz aktarmamıştır. Bu durum göz önünde bulundurulacak olursa, Şubemizin aslında 2 yıldır mali açıdan bir miktar sıkıntı içinde olduğu anlaşılmaktadır.

Şubelerimizin mali durumlarının ayrıntılı sunumu da aşağıda yer almaktadır. Grafik 12 'de İstanbul Şubemiz'in 2002-2003 yılları arasındaki gelir kalemleri, Grafik 13 ve 14'te ise aynı yıllara ilişkin olarak söz konusu gelirlerin birbirlerine oranları yer almaktadır.

Grafik 15, 16 ve 17 de ise yine İstanbul Şubemiz'in 2002-2003 yıllarına ilişkin gider kalemleri ve bu kalemlerin birbirlerine oranları verilmektedir.

Türk Psikologlar Derneği, İzmir Şubemiz'in 2002-2003 yıllarına ilişkin gelir kalemleri Grafik 18'de verilirken bu kalemlerin birbirlerine oranları da Grafik 19 ve 20'de gösterilmektedir.

Benzer bir şekilde İzmir Şubemiz'in 2002-2003 yılları gider kalemleri ve bu giderlerin birbirlerine oranları da Grafik 21, 22 ve 23'te verilmiştir.

Bursa Şubemiz'in 2002-2003 yılları gelirleri ve gelir kalemlerinin birbirlerine oranları Grafik 24, 25, 26'te verilirken, gider kalemleri ve birbirlerine oranları da Grafik 27, 28 ve 29'da verilmektedir.

Grafiklerde de görüldüğü gibi, tüm şubelerimizin 2003 yılında en büyük gelir kaynağını eğitim hizmetleri oluşturmaktadır. Bunu sırasıyla aidat ve yayın gelirleri izlemektedir. Her üç şubemizin de 2003 yılında, bir önceki yıla göre eğitim gelirlerinde bir artış söz konusudur. Bu artış özel-

GRAFİK 12

**Türk Psikologlar Derneği İstanbul Şubesi
2002-2003 Gelirleri**

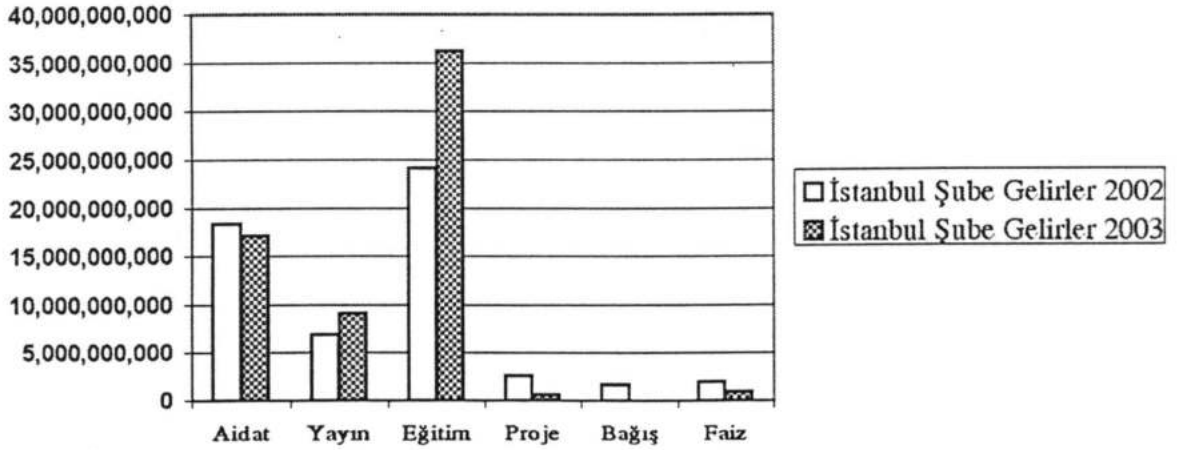

Girizliklerde de gelişmiş gibi, Genel Müdürlük ve Emlak Şubemiz'in de iki yılda da gelirleri giderekten fazla olmuştur. Bursa Şubemiz ise 2002 yılında gelir ve giderleri birbirine yakın görünümde iken, 2003 yılında gelirlerde bir miktar artış olmuştur. İstanbul Şubemiz'in ise 2003 yılında gelirleri çok gelirlerinde de bir artış olduğu görülmektedir. 2003 yılında ise gelirler giderlerden bir miktar fazla görünmektedir. Bu artışın çoğunlukla gelirlerindeki artışın payından dolayıdır. Gelirlerindeki artışın payından dolayıdır. Gelirlerindeki artışın payından dolayıdır. Gelirlerindeki artışın payından dolayıdır.

Şubelerimizin mali durumları da aynı maddelerde aşağıda yer almaktadır. Grafik 12'de İstanbul Şubemiz'in 2002-2003 yılları arasındaki gelir kalemleri, Grafik 13 ve 14'te ise aynı yıllarda diğer şubelerin gelirlerinin birbirlerine oranları yer almaktadır.

Grafik 12, 16 ve 17 de ise yine İstanbul Şubemiz'in 2002-2003 yıllarına ilişkin gider kalemleri ve bu kalemlerin birbirlerine oranları yer almaktadır.

Türk Psikologlar Derneği, Emlak Şubemiz'in 2002-2003 yıllarına ilişkin gelir kalemleri Grafik 18'de ve diğer kalemleri birbirlerine oranları da Grafik 19 ve 20'de gösterilmektedir.

Derneğin bir şubesi olan Emlak Şubemiz'in 2002-2003 yılları gider kalemleri ve bu giderlerin birbirlerine oranları da Grafik 21, 22 ve 23'te verilmiştir.

Bursa Şubemiz'in 2002-2003 yılları gelirleri ve gider kalemlerinin birbirlerine oranları Grafik 24, 25, 26'da verilmiştir, gider kalemleri ve birbirlerine oranları da Grafik 27, 28 ve 29'da verilmiştir.

Grafiklerde de görüldüğü gibi, tüm şubelerin 2003 yılında en büyük gelir kaynağını eğitim hizmetleri oluşturmaktadır. Diğer taraftan sosyal ve sağlık giderleri bulunmaktadır. Her üç şubemizde de 2003 yılında bir emlak ile diğer eğitim gelirlerinde artış ve artış görülmüştür. Bu artış sebe-

GRAFİK 12

**Türk Psikologlar Derneği Emlak Şubesi
2002-2003 Gelirleri**

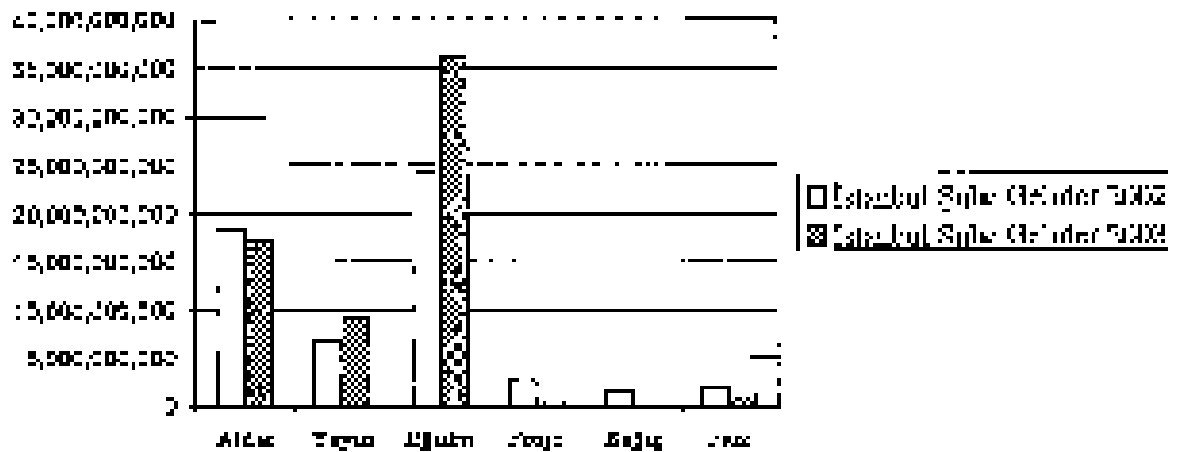

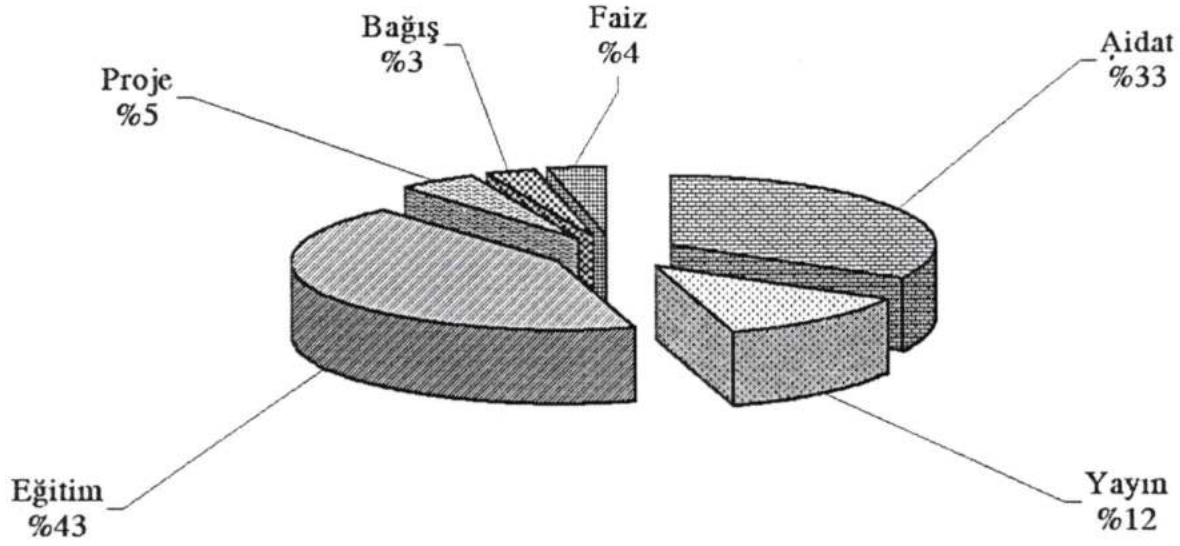
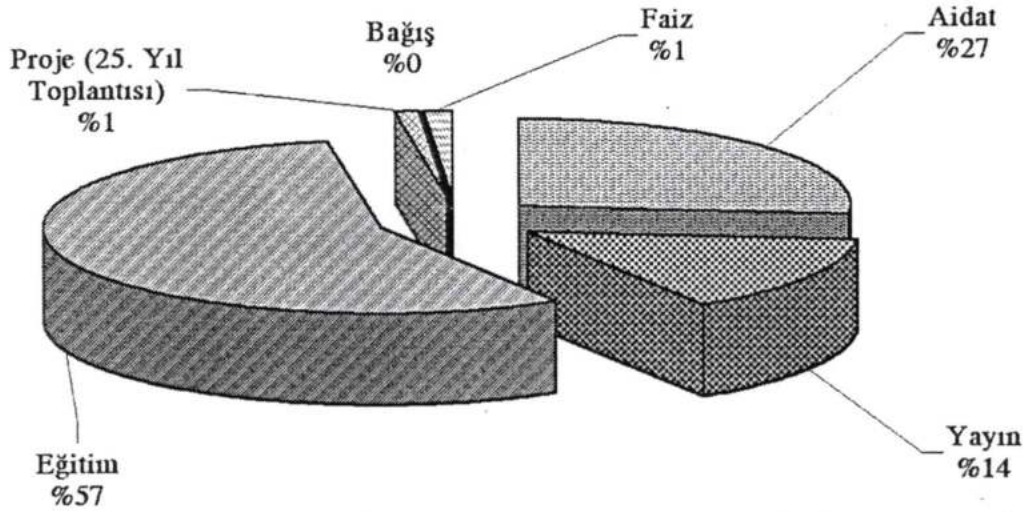
GRAFİK 13**TPD İstanbul Şubesi 2002 Gelirleri****GRAFİK 14****TPD İstanbul Şubesi 2003 Gelirleri**

likle Bursa Şubemizde dikkate değer miktarlardadır. Bununla birlikte, İzmir şubemizin aidat gelirlerinde bir artış, İstanbul şubemizin aidat gelirlerinde ise bir azalma dikkati çekmektedir.

Grafiklerden de anlaşılacağı gibi, İstanbul Şubemizin 2002 yılındaki en büyük iki gider kalemini sırasıyla büro ve eğitim oluşturmaktadır. 2003 yılında ise büro giderlerinde önemli bir azalma,

personel giderlerinde ise bunun tam tersi önemli bir artış göze çarpmaktadır. Aynı yıl içerisinde eğitim giderlerinde de bir miktar düşme söz konusudur. İzmir Şubemiz açısından bakacak olursak, en büyük gider kaynaklarının 2002 yılında Genel Merkez aktarımları olduğu ve bunu eğitimin izlediği görülmektedir. 2003 yılında ise en büyük gider kaynakları yayın ve eğitim olarak görülmektedir. Bursa Şubemizin ise, İzmir Şubesinde oldu-

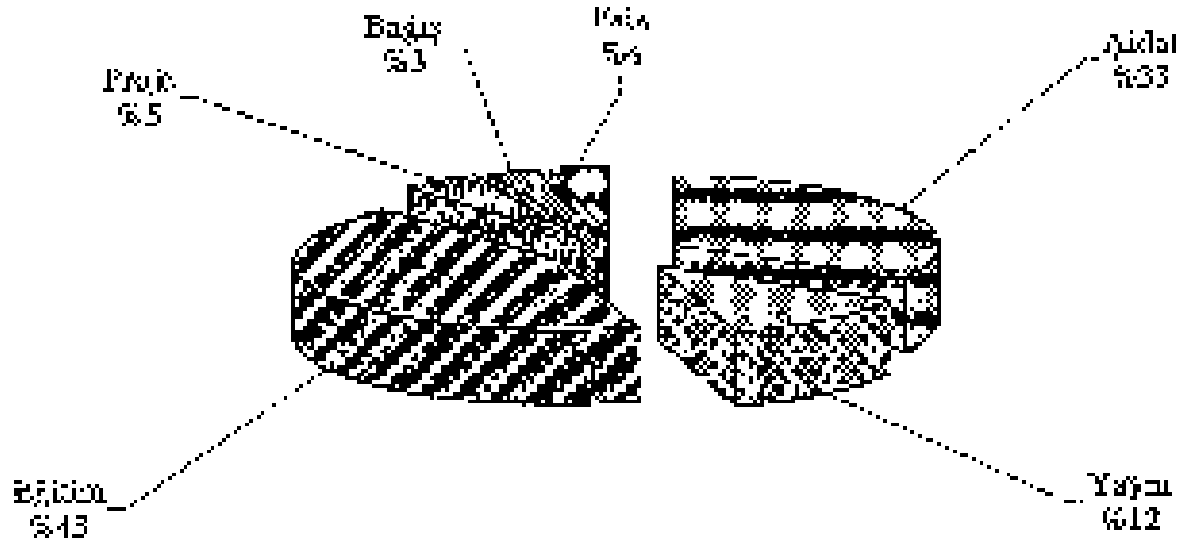
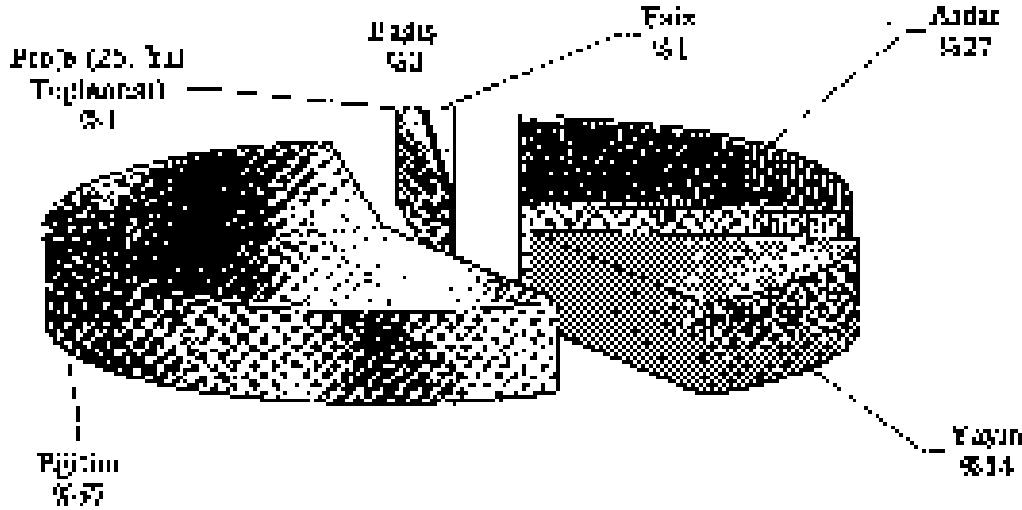
GRAFİK 13**TPD İstanbul Şubesi 2002 Gelirleri****GRAFİK 14****TPD İstanbul Şubesi 2003 Gelirleri**

likle Tuzla Şubesiyle dikkate değer miktarda olan. Bununla birlikte, tüm şubelerin aktif gelişmelerde bir arada İstanbul şubemizin aidiyetinde bir bir aidiyet olarak çekmektedir.

Gratiklerde de anlayışla karşı gelmiş şubemizin 2002 yılında en büyük iki gelir kalemi ni sırasıyla eğitim ve eğitim olmaktadır. 2002 yılında ise diğer gelirlerinde önemli bir artışta.

proje gelirlerinde ise eğitim tam olarak bir artış gözlemlenmiştir. Aynı yıl içinde eğitim giderlerinde de bir artış olmasına rağmen tüm şubemizin açılması halinde eğitim, en büyük gelir kalemi olarak 2003 yılında Genel Merkez alanlarında olduğu ve bu yıl eğitim için eğitim için eğitim ve eğitim olarak çekmektedir. Eğitim şubemizin ise, tüm şubemizin bir

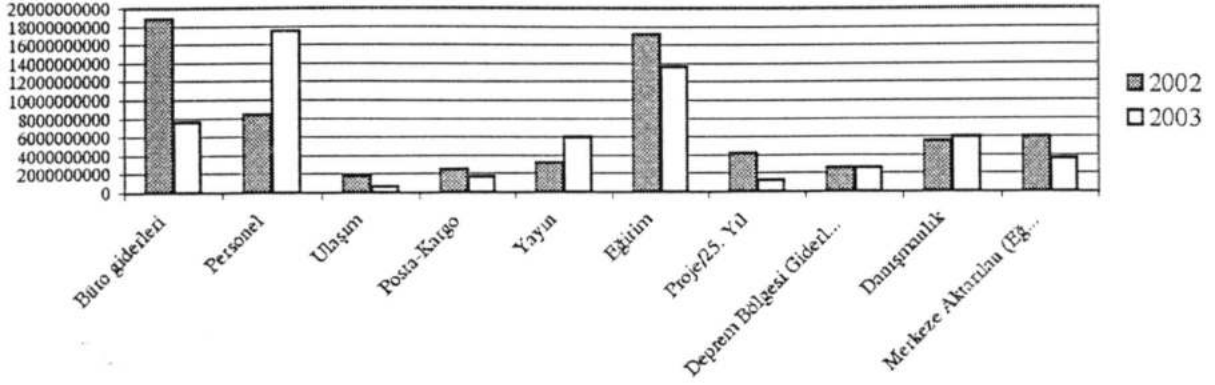
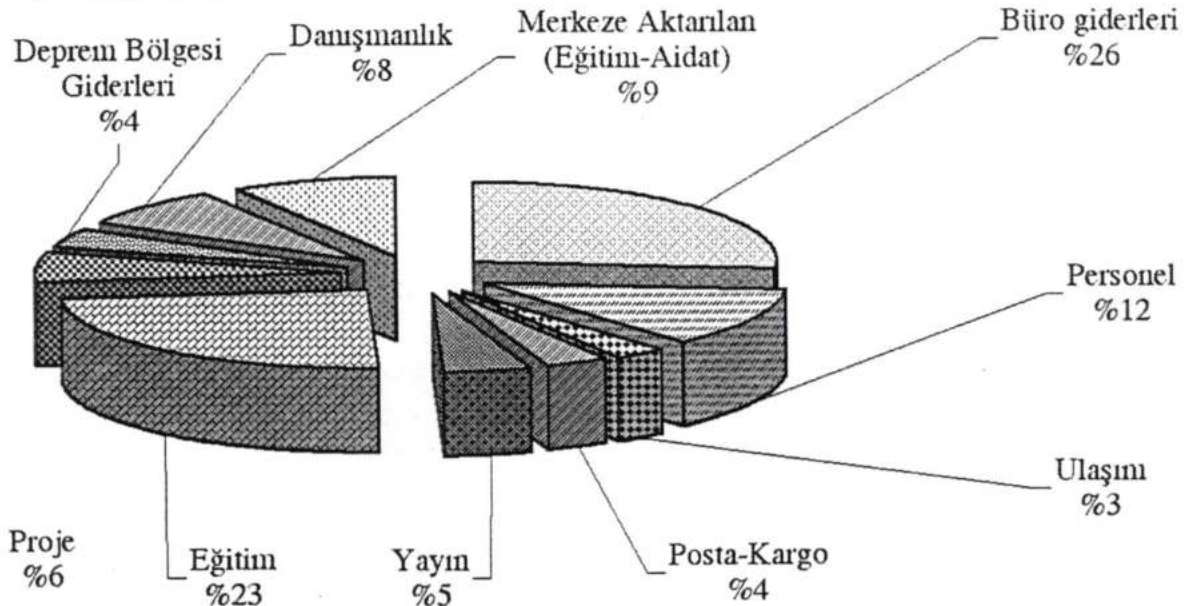
GRAFİK 15**TPD İstanbul Şubesi 2002-2003 Giderleri****GRAFİK 16****TPD İstanbul Şubesi 2002 Giderleri**

ğu gibi, 2002 yılındaki en büyük gider kaynağı Genel Merkeze aktarımdır. Bunu eğitim izlemektedir. 2003 yılında ise Bursa Şubemizin eğitim gelirlerindeki artışın doğal bir sonucu olarak eğitim giderlerinde de artış gözlenmektedir.

Burada önemli olan iki noktaya değinmekte yarar görüyoruz. Tüm şubelerimizde eğitim giderleri, ilk üç kalem içerisinde yer almakta, ancak gelir kalemleri içerisinde her üç şubemizde de ilk sırada bulunmaktadır. Eğitim faaliyetleri, her ne

kadar gideri çok olan bir kalem gibi görünse de şubelerimizin gelir kalemleri içerisinde ilk sırada yer almakta, başka bir deyişle bütçelerine önemli bir katkı sağlamaktadır. Bu durum, Derneğimizin tüzüğünde yer alan kuruluş amaçlarında da görüleceği gibi, hem üyelerimize verilen hizmetin devam etmesi, hem de şubelerimizin büyüyüp güçlenebilmeleri açısından eğitim faaliyetlerinin önemini bir kez daha gözler önüne sermektedir.

GRAFİK 15

TED İstanbul Şubesi 2002-2003 Giderleri

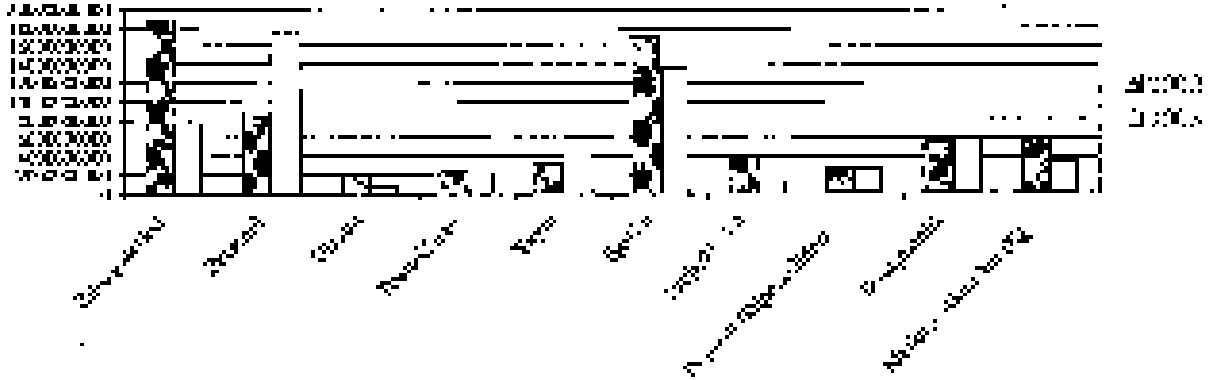

GRAFİK 16

TED İstanbul Şubesi 2002 Giderleri

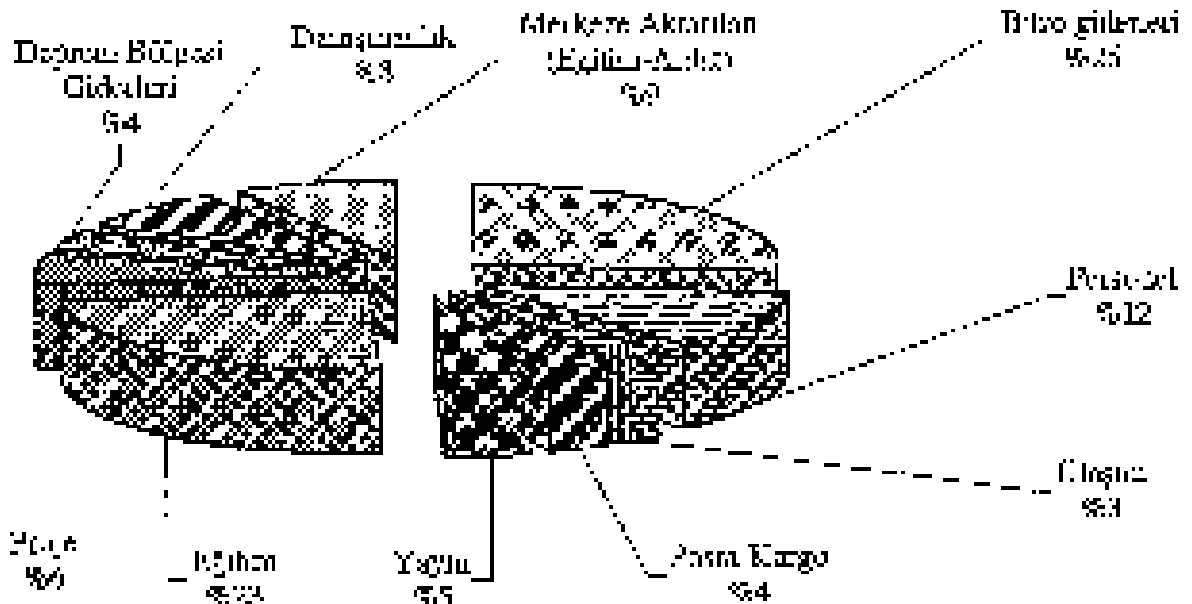

bu gibi, 2002 yılındaki en büyük gider kaynağı Genel Merkeze aktarılmıştır. Bu yıl eğitim giderleri de 2001 yılında ise Bursa Şubemizin eğitim giderleri ile aynı düzeyde bir seviyeye oturarak eğitim giderlerimiz de en yüksek seviyededir.

Burada önemli olan iki noktaya değinmek istediğimizi düşünüyorum. İlk şubemizimizde eğitim giderleri ilk üç katam içerisinde yer almaktadır ancak diğer katamlarda eğitim giderleri her üç şubemizde de ilk sırada bulunmaktadır. Eğitim faaliyetleri her se-

zede giderleri çok önemli bir kalemi oluşturmakta ve şubelerimizin genel giderlerimiz içerisinde ilk sırada yer almaktadır. Çünkü her şeyden önce eğitim bizim için bir amaçtır. Bu nedenle eğitim faaliyetlerimizde yer alan süreli ve sürekli olarak da yer almamız gibi, tam faaliyetlerimize verilen önemimiz devam etmesi, her ne kadar eğitimimizde eğitim faaliyetlerimizden önce her şeyden önce eğitim faaliyetlerimizde

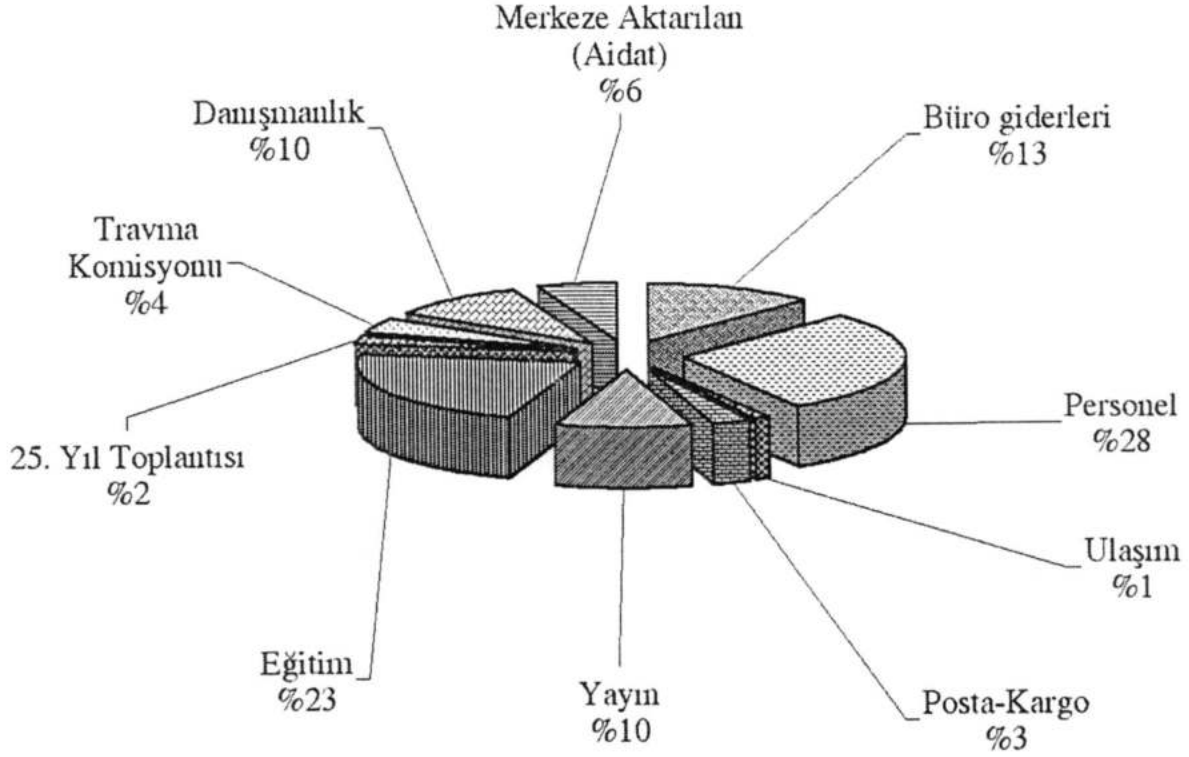
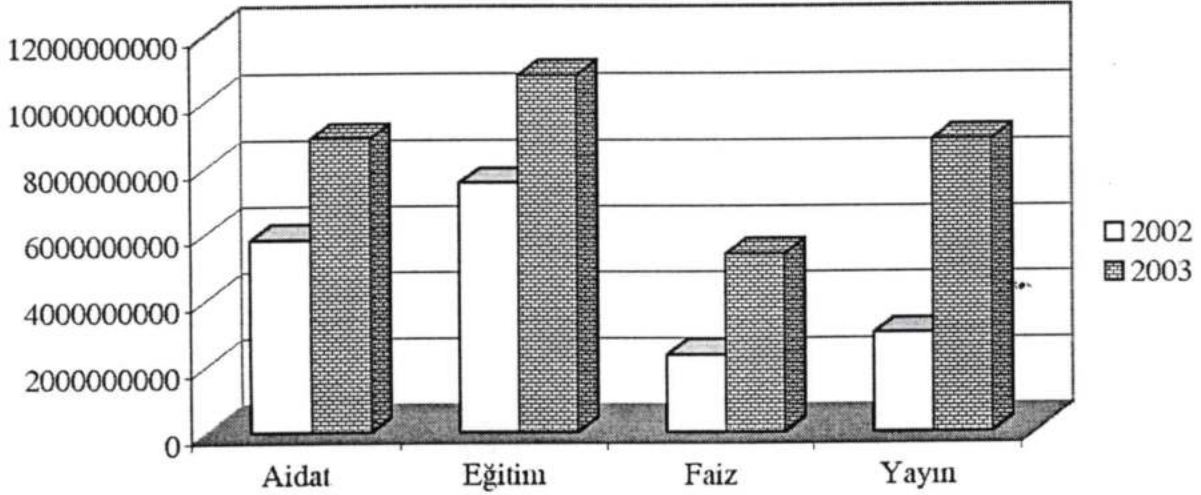
GRAFİK 17**TPD İstanbul Şubesi 2003 Giderleri****GRAFİK 18****İzmir Şubesi 2002-2003 Yılları Gelirleri**

Yayın giderleri açısından bakacak olursak, bir noktada yanılığa düşmemek gerekmektedir.

Grafiklerde şubelerimizin yayın gideri olarak gösterilen miktarlar, Genel Merkez'den %30 indi-

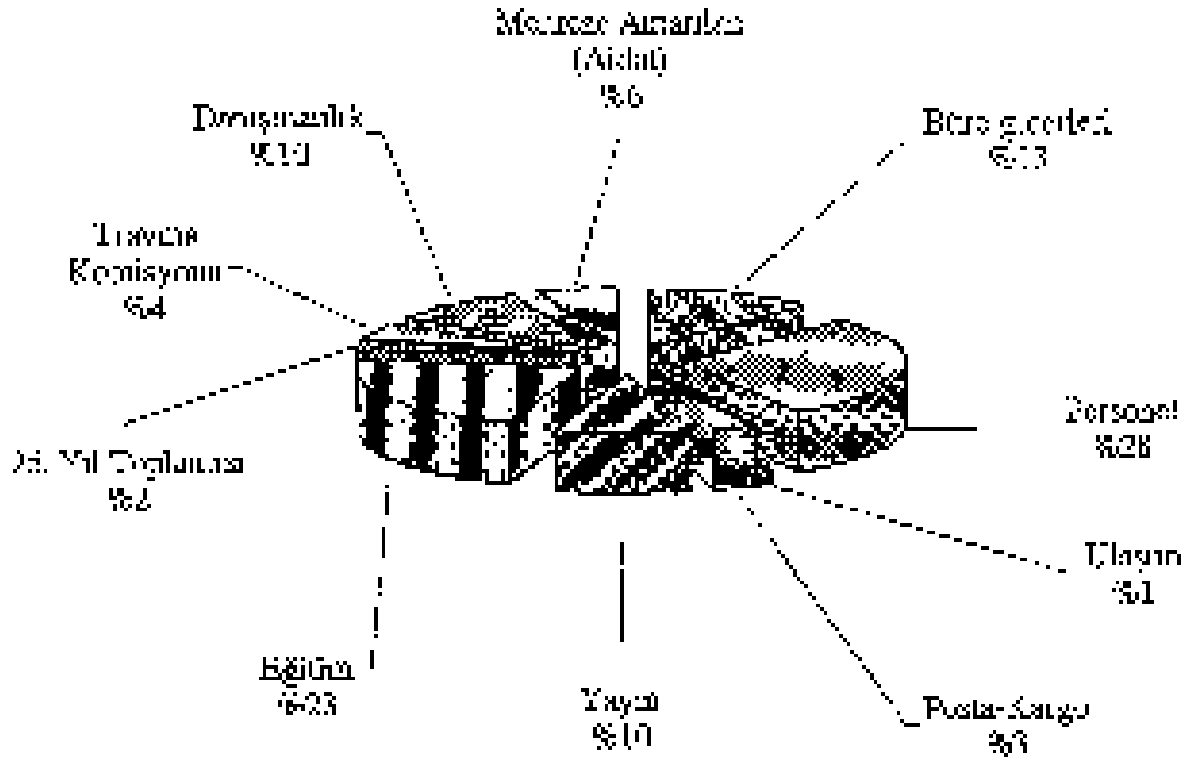
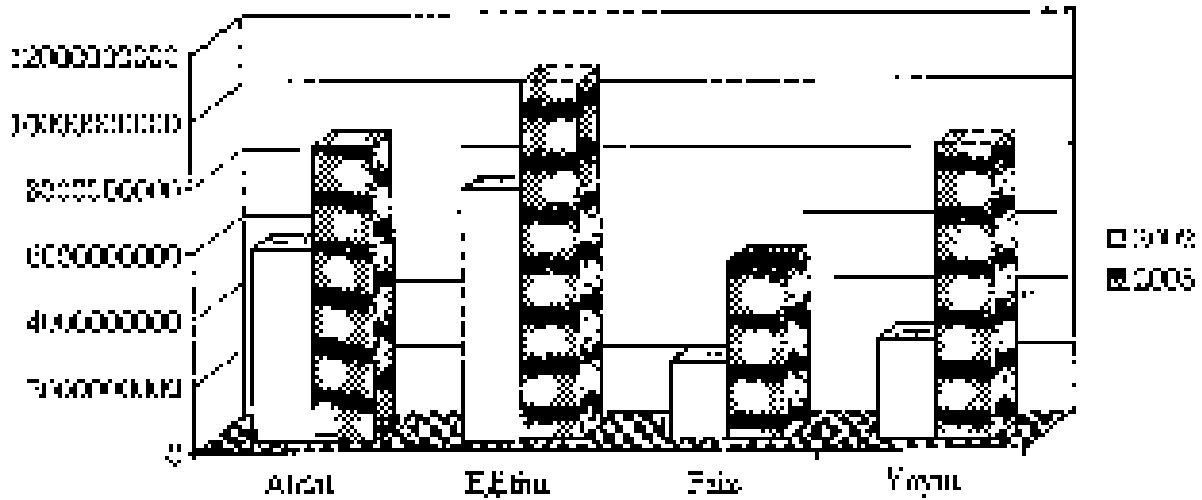
GRAFİK 17 :**TPD İstanbul Şubesi 2003 Giderleri****GRAFİK 18 :****İzmir Şubesi 2002-2005 Yılları Giderleri**

Yayın giderleri yaklaşık iki katına çıkarak, bir tarafta yanlıya düşenler de görülmektedir.

Çizelgelerde yabancının yayın gideri Mark gösterilen miktarlar, Genel Mark'ın %30'una

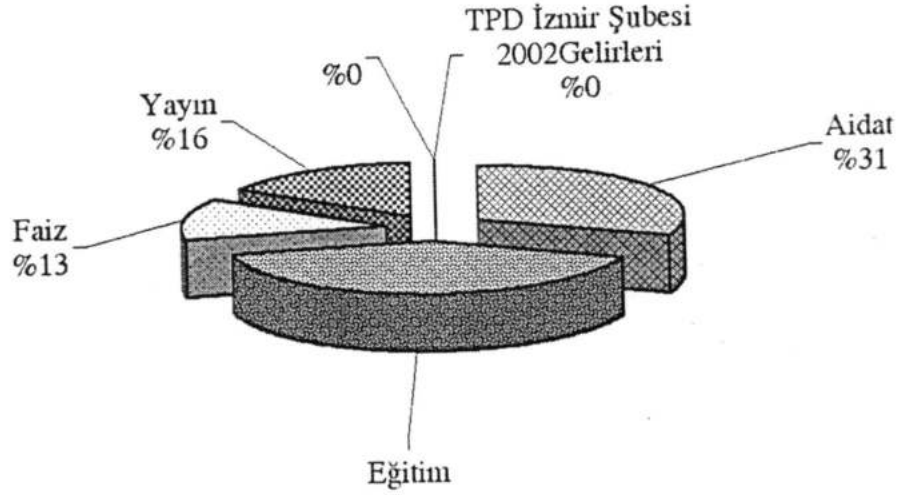
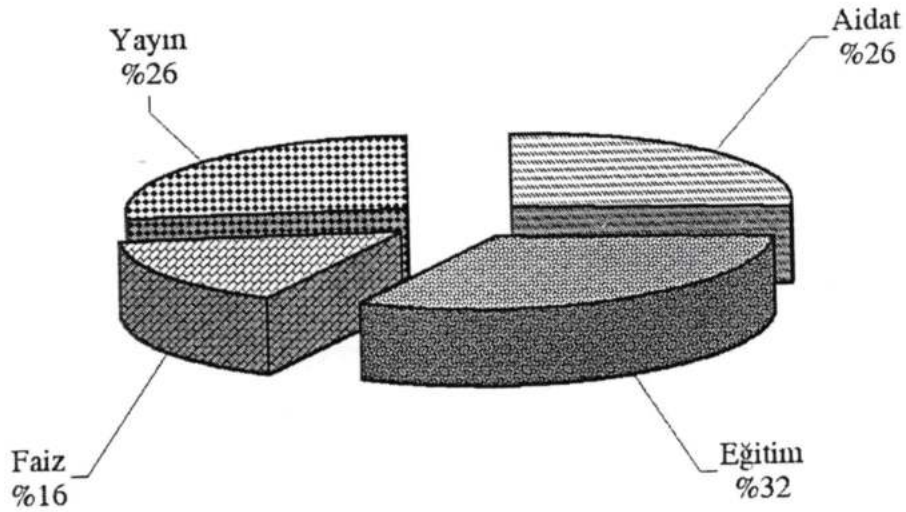
GRAFİK 19**TPD İzmir Şubesi 2002 Yılı Gelirleri****GRAFİK 20****TPD İzmir Şubesi 2003 Yılı Gelirleri**

rimli olarak alınıp, normal fiyatı ile satılmakta olan kitaplara ödenen miktarlardır. Başka bir deyişle, Şubelerimiz, Genel Merkez'de yazılarak ya da çevrilerek üretilen ve tüm matbaa, dizgi gibi masrafları Genel Merkez bütçesi tarafından karşılanarak basılan bu yayınları, %30 kar ile satarak

gelir elde etmektedirler. Şubelerimizin gelir kalemleri içerisinde yayın gelirlerinin ilk üç sıradan yer aldığı, hatta bazı yıllarda hemen hemen aidat kadar gelir getirdiği düşünülecek olursa, yayınların şubelerimizin mali açıdan gelişimine olan katkıları açıkça anlaşılabilir. Şubelerimiz

GRAFİK 19

TPD İzmir Şubesi 2002 Yılı Gelirleri

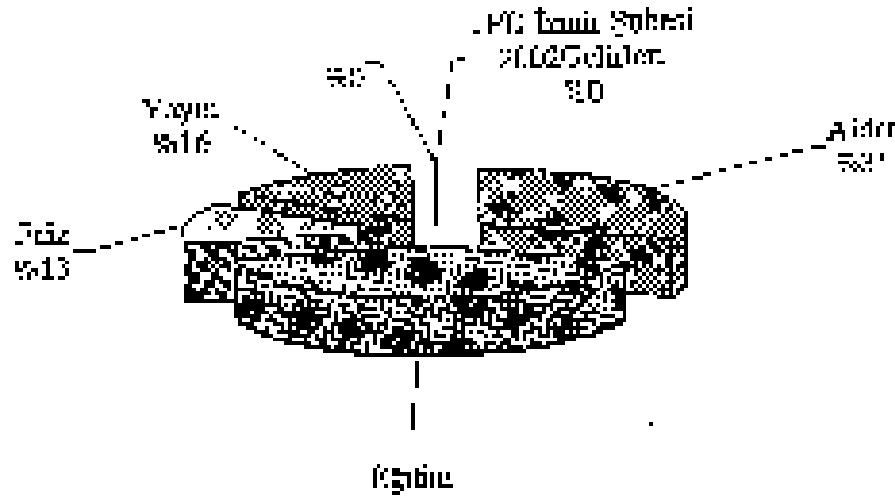

GRAFİK 20

TPD İzmir Şubesi 2003 Yılı Gelirleri

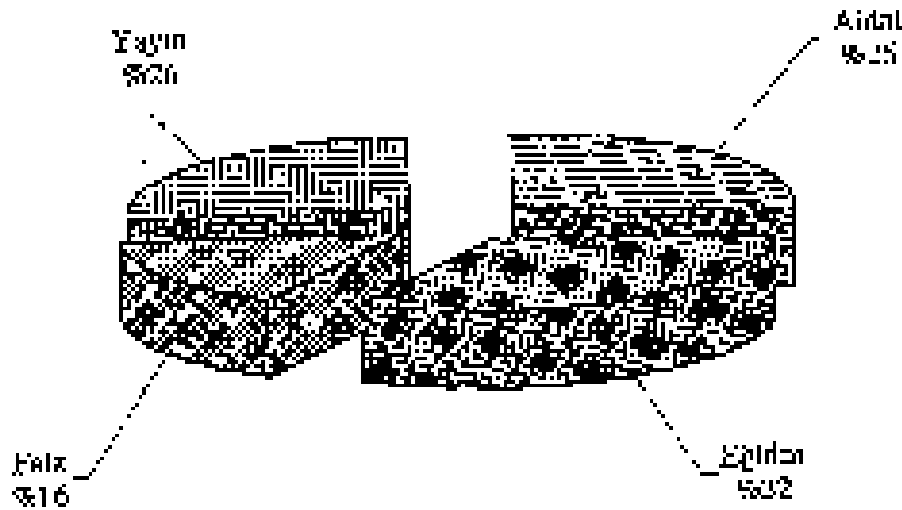

fiyati otuzak olarak normal fiyatı ile satılmaya olan kitaplara ödemeleri yapılmıştır. Böylece bu yıl için Şubemizin Genel Merkez'de yayın yapmak ya da çevirmek üzere bir yatırım maddesi, birgi gibi kaynakları Genel Merkez bütçesi tarafından karşılanarak bütçeye alınmıştır. %30 kar ile satış

gelir elde etmektedirler. Şirketimizin gelirleri bu bütçe içerisinde yayın gelirleri ile ilk beş yıl içerisinde yer aldığı, bu bütçe yılın her bir ayı için kadar gelir getireceği düşünülmektedir. Bu bütçeye Şubemizin mali açıdan gelmesini olan katkıları ayrıca değerlendirilir. Şubelerimiz

GRAFİK 21

TPD İzmir Şubesi 2002-2003 Yılları Giderleri

□ 2002

■ 2003

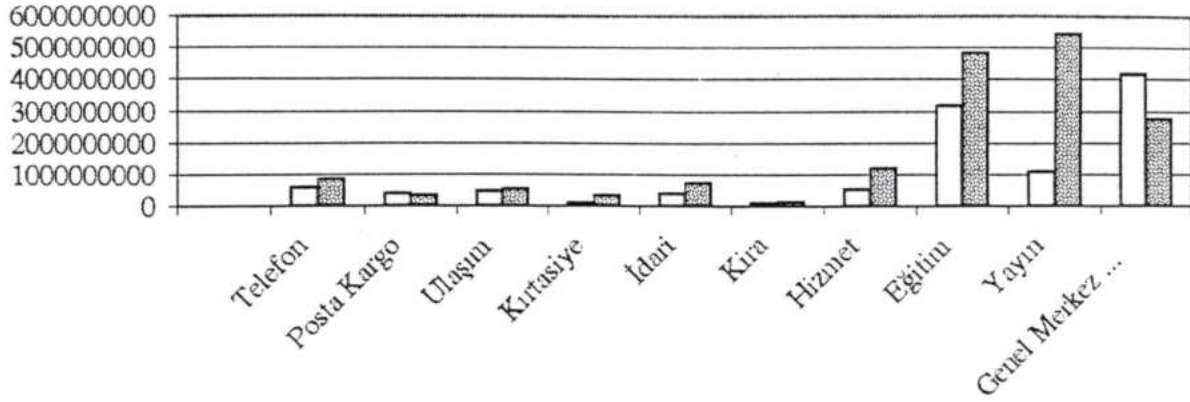
**GRAFİK 22**

TPD İzmir Şubesi 2002 Yılı Giderleri

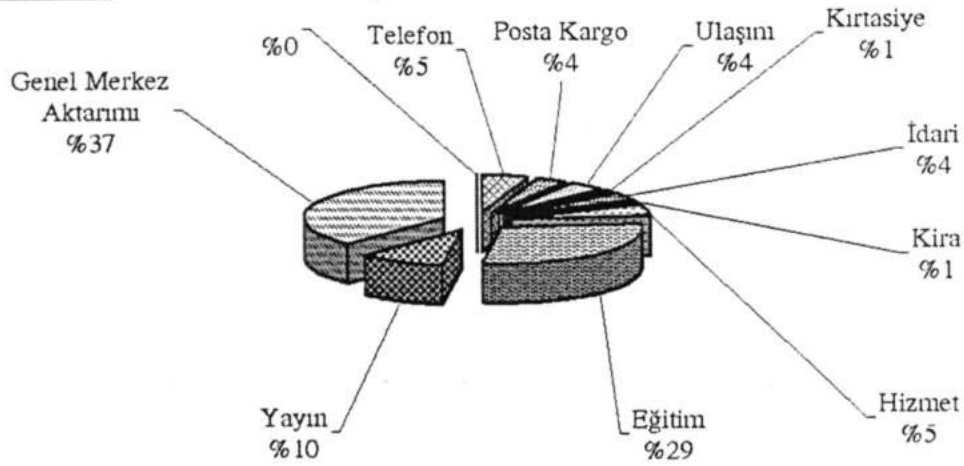
**GRAFİK 23**

TPD İzmir Şubesi 2003 Yılı Giderleri

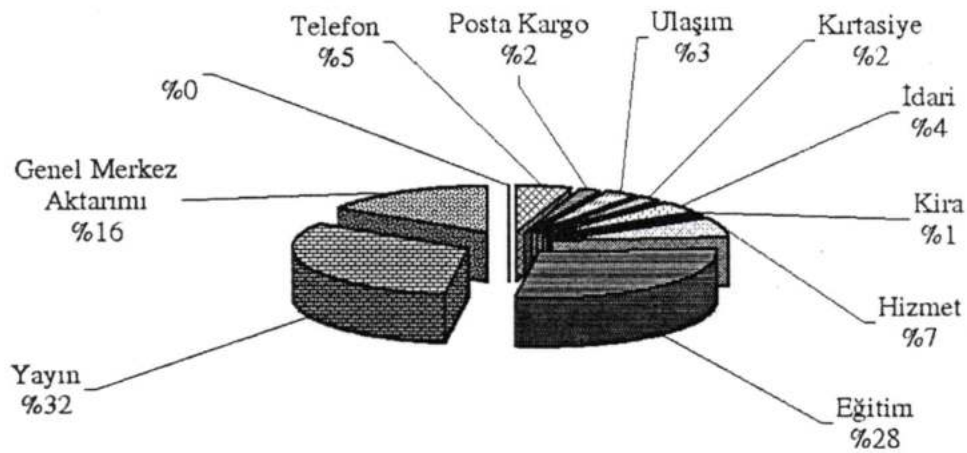

GRAFİK 21

TFD İmar Şubesi 2002-2003 Yılları Giderleri

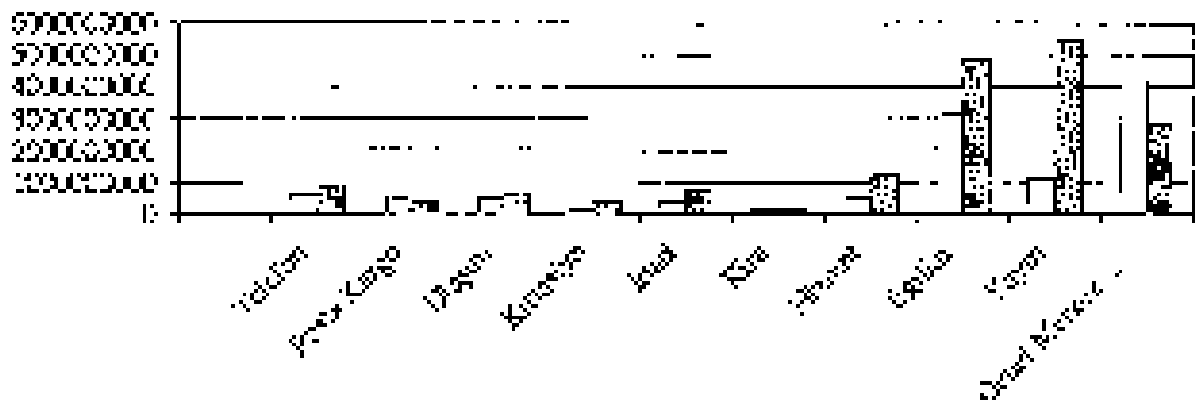

GRAFİK 22

TFD İmar Şubesi 2002 Yılı Giderleri

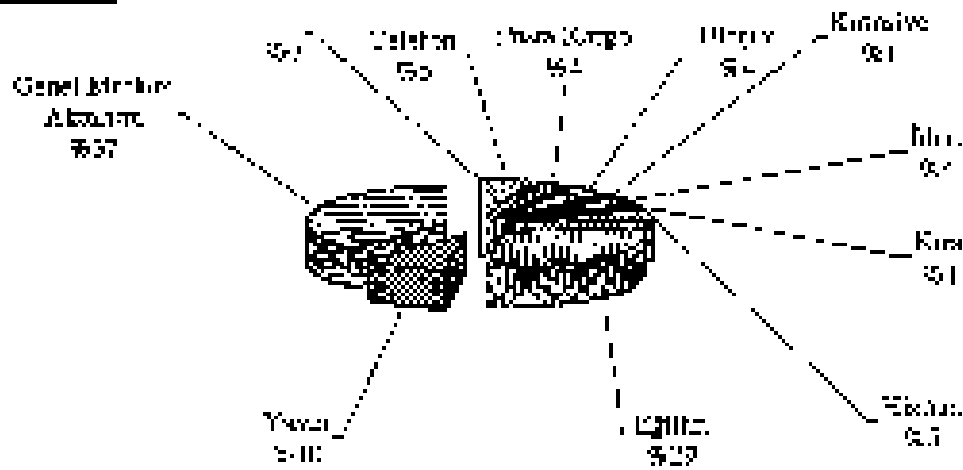

GRAFİK 23

TFD İmar Şubesi 2003 Yılı Giderleri

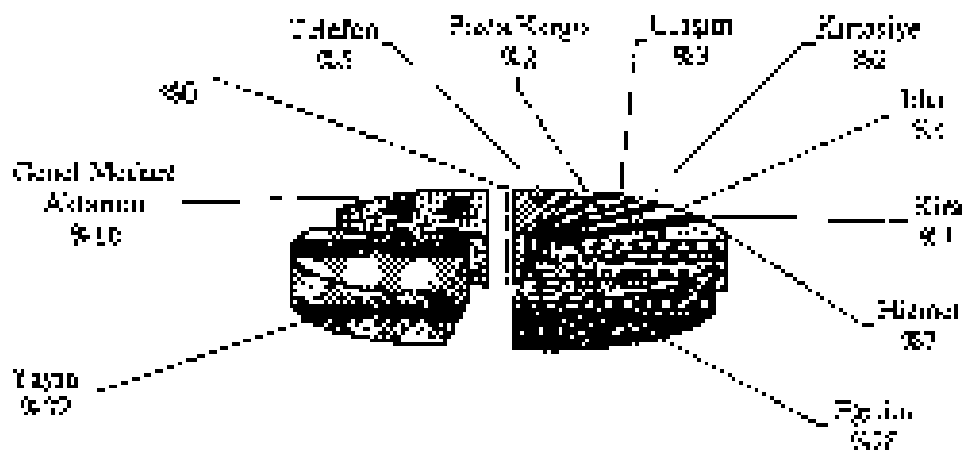

GRAFİK 24

TPD Bursa Şubesi 2002-2003 Yılları Gelirleri

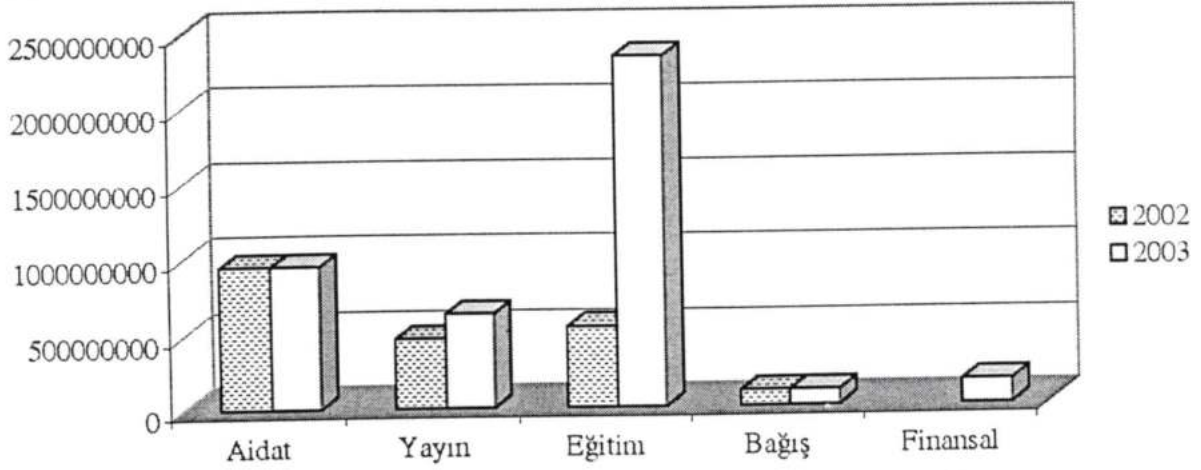
**GRAFİK 25**

TPD Bursa Şubesi 2002 Yılı Gelirleri

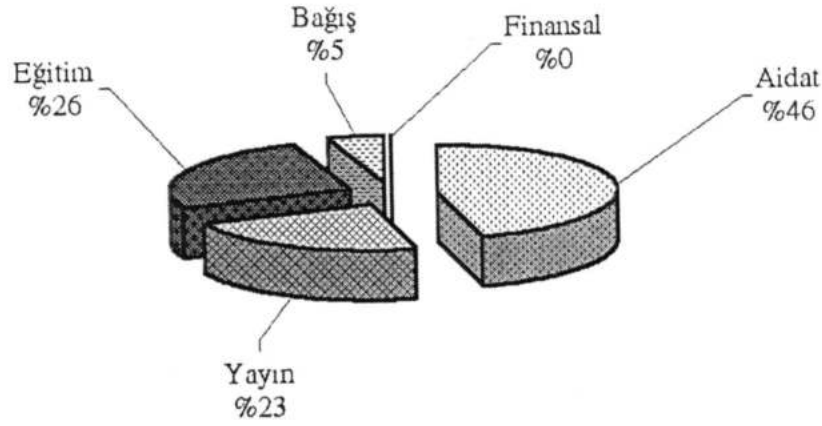
**GRAFİK 26**

TPD Bursa Şubesi 2003 Gelirleri

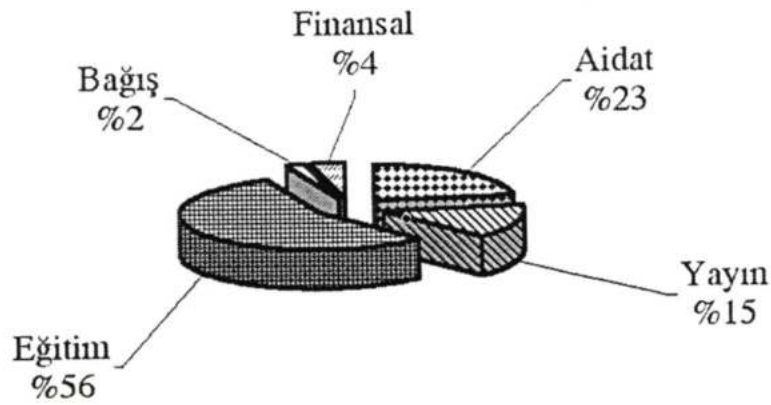

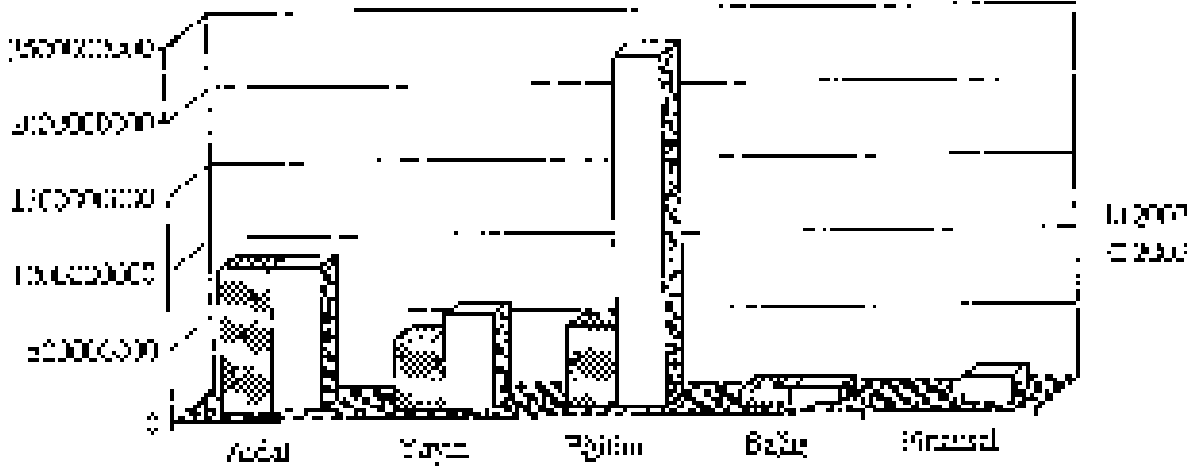
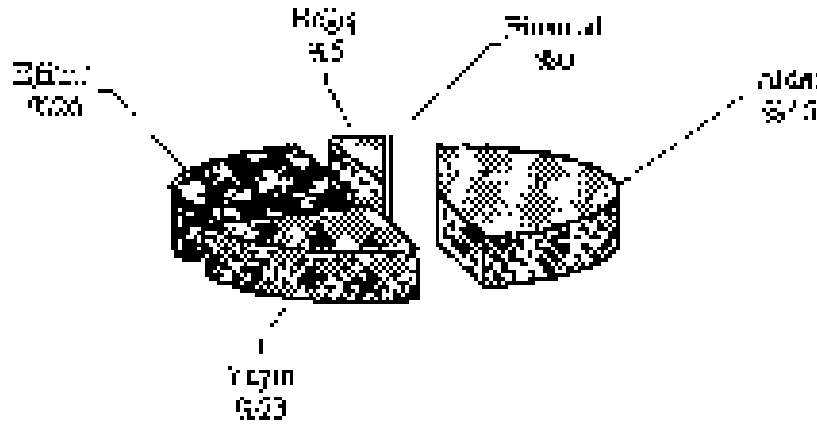
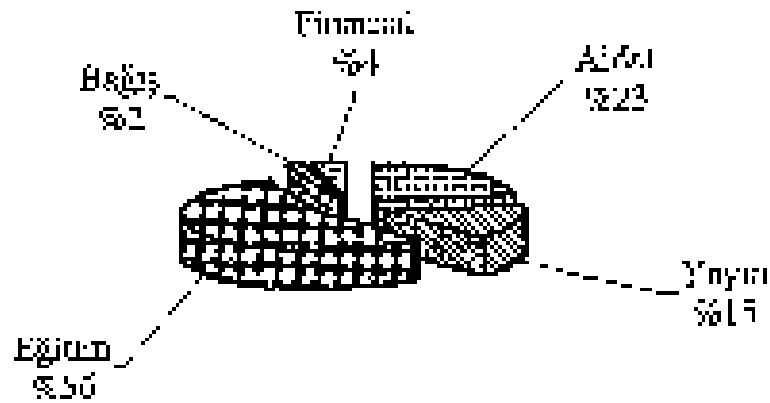
GRAFİK 24**TPD Bursa Şubesi 2002-2003 Yılları Gelirleri****GRAFİK 25****TPD Bursa Şubesi 2002 Yılı Gelirleri****GRAFİK 26****TPD Bursa Şubesi 2003 Gelirleri**

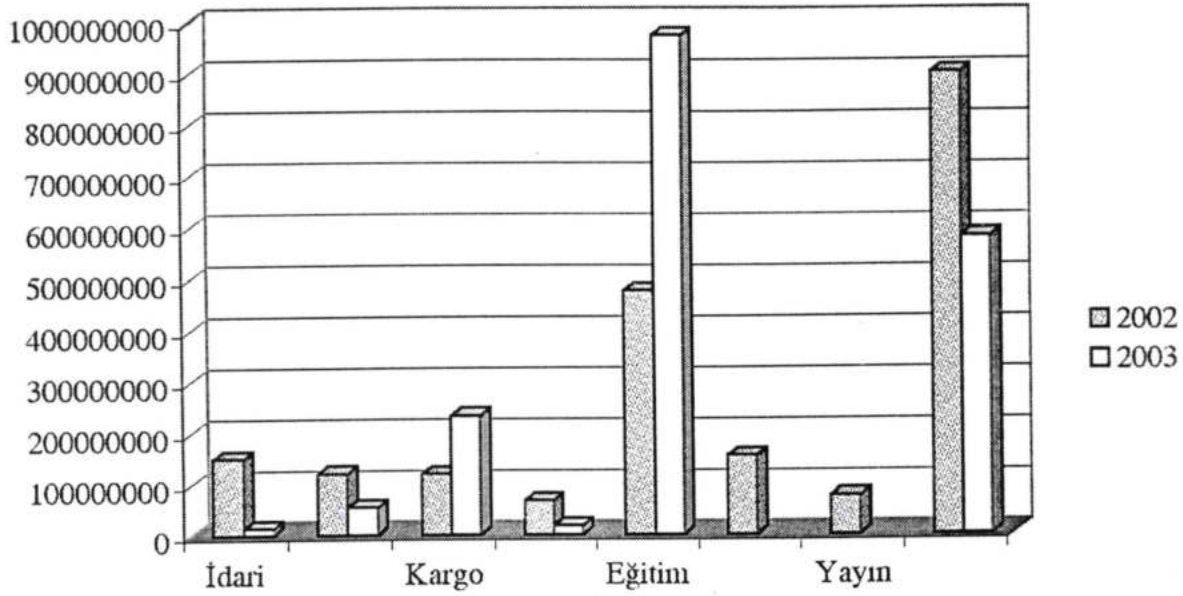
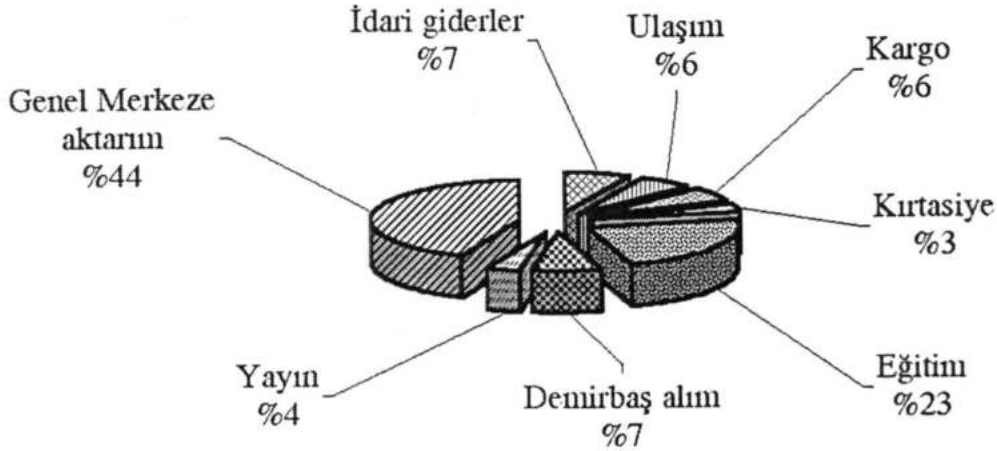
GRAFİK 27**TPD Bursa Şubesi 2002-2003 Yılları Giderleri****GRAFİK 28****TPD Bursa Şubesi 2002 Yılı Giderleri**

ne kadar çok yayın satabilirlerse o kadar çok gideri olmayan bir kalemden gelir sağlayabileceklerdir. Genel Merkez'de basılan bu yayınların asıl önemi ise kuşkusuz öğrencilerimizin ve üyelerimizin gelişimine olan katkısıyla ölçülmelidir.

Bütün bu nedenlerle matbaa giderleri Genel Merkez'in en önemli gider kalemi olsa da yukarıdaki getirileri nedeniyle bu etkinliğin hem Genel Merkez'de hem de şubelerimizde giderek arttırılarak sürdürülmesi gerektiği açıktır.

GRAFIG 27:

TPD Bursa Şubesi 2002-2003 Yılları Giderleri

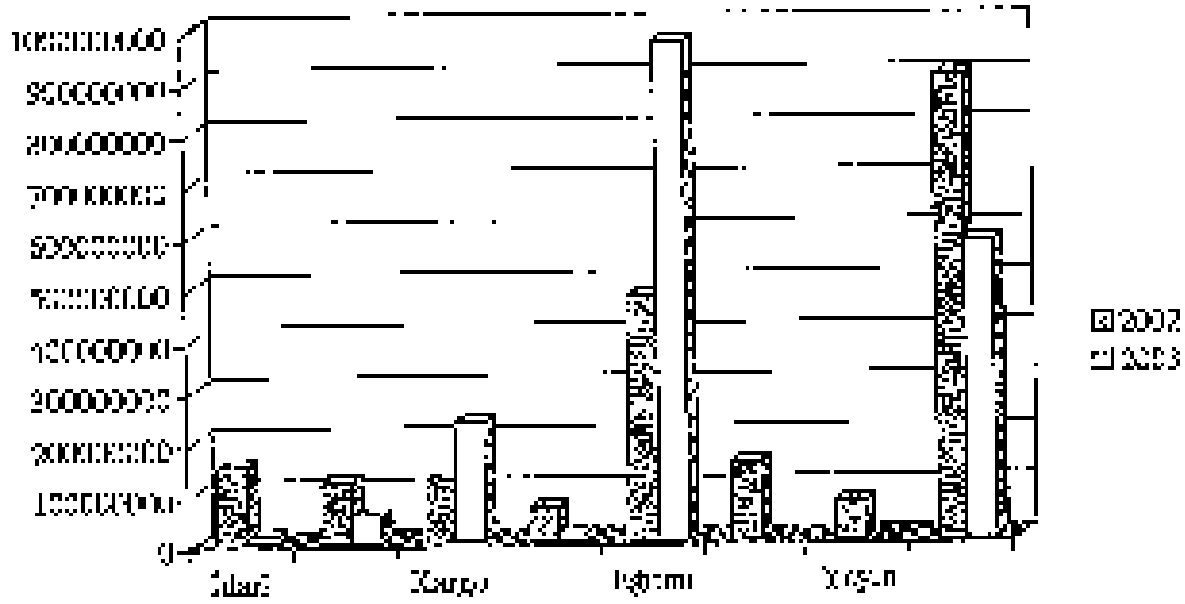

GRAFIG 28:

TPD Bursa Şubesi 2002 Yılı Giderleri

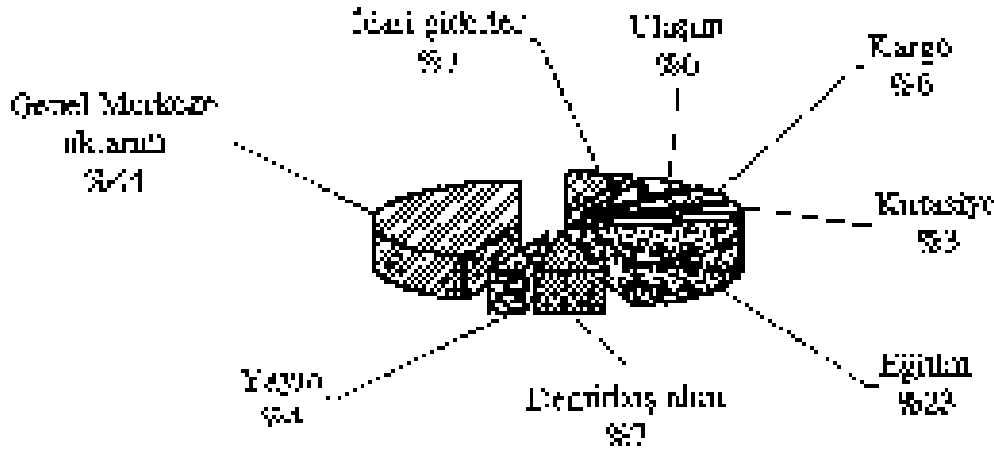

na kadar çok yayım istendikçe o kadar çok giderli olmayan bir şekilde gelir sağlayabilişimizdir. Genel Merkez'de bulunan bu yayımlar, özellikle bu koşullar altında eğitimlerimize ve diğer faaliyetlerimize olan katkıyla değerlendirilmelidir.

2002'nin bu bölümünde en büyük giderleri Genel Merkez'e en önemli gider kalemi olan bu yayımların giderleri nedeniyle bu bölümün tüm Genel Merkez'e hem de şubelerimize giderlere aktarılması gerektiği görülmüştür.

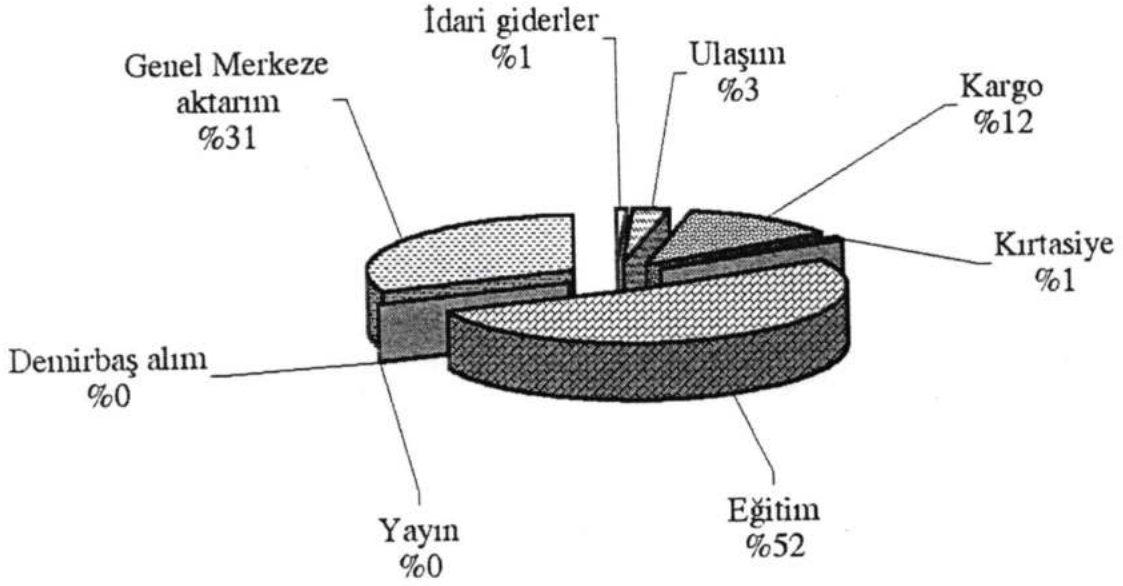
GRAFİK 29**TPD Bursa Şubesi 2003 Yılı Giderleri****NEREDEN NEREYE...**

Türk Psikologlar Derneği'nin 1990' yılından bugüne dek geçen 14 yıllık süre içerisinde mali açıdan nasıl bir gelişme gösterdiğinin anlaşılabilmesi ve bir yandan mutlu olabilmemizi sağlamak, diğer yandan da motivasyonumuzu arttırmak amacı ile aşağıdaki tablo ve grafikler hazırlanmıştır. Bu grafiklerin sunumunda önce son-

radan kurulmuş olmaları nedeniyle, şubelerimizin durumu ele alınacak daha sonra da daha yaşlı olduğu ve bütünü temsil ettiği için Genel Merkez'in gelişimine değinilecektir.

Grafik 30, ilk kurulan Şubemiz olan İzmir Şubemiz'in yıllar içindeki mali gelişimini göstermektedir.

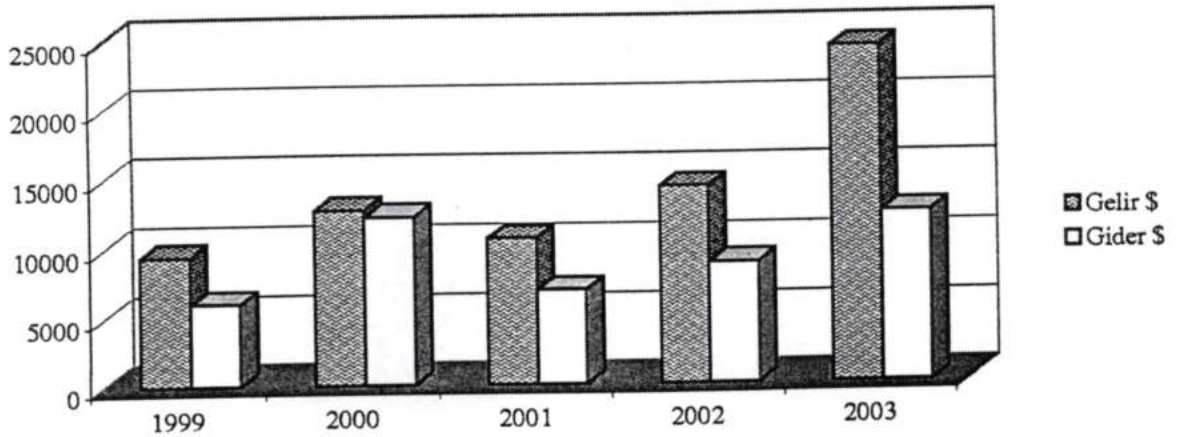
GRAFİK 30**TPD İzmir Şubesi 1999-2003 Yılları Gelir ve Giderleri (ABD Doları)**

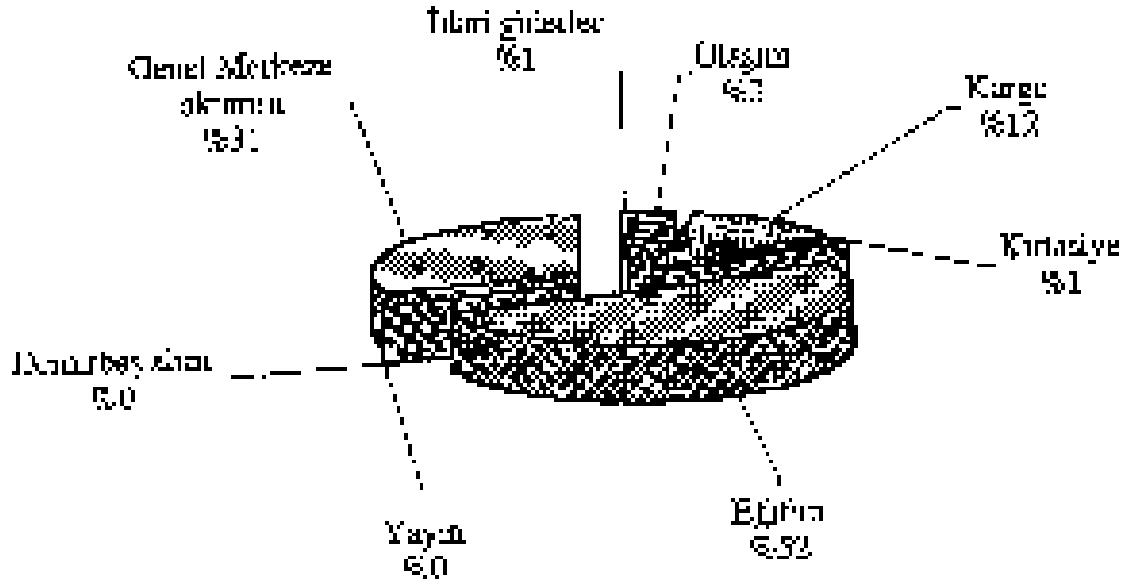
GRAFİK 29**TFD Bursa Şubesi 2003 Yılı Giderleri****NEREDEN NEREYE..**

TFD Psikologlar Derneği'nin 1500 yıllık sağlık ile ilgili 14 yıllık süre içerisinde mali açıdan nasıl bir gelişme gösterdiğinin araştırılması ve bir yandan mali verimliliğinizi sağlarken, diğer yandan da nevasyosunun artmasıyla ilgili ile ilgili mali ve grafikler hazırlanmıştır. Bu grafiklerin kapsamında önce sen-

zadın karlılığı, emsalini ve diğerleri ile durumu ile alınarak daha sonra da daha fazla olduğu ve belirli bir mali etki için Genel Mektube Okumaları gelişimine değinilecektir.

GRAFİK 20, FTD Bursa Şubesi için 2003 Yılı Mali Gelir ve Giderleri (ABD Doları)

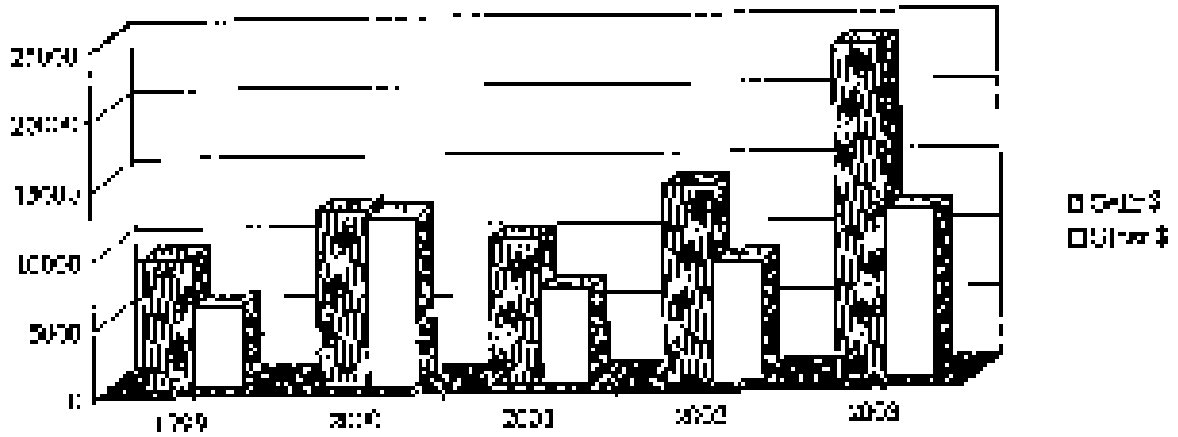
GRAFİK 30**TFD Bursa Şubesi 1999-2003 Yılları Gelir ve Giderleri (ABD Doları)**

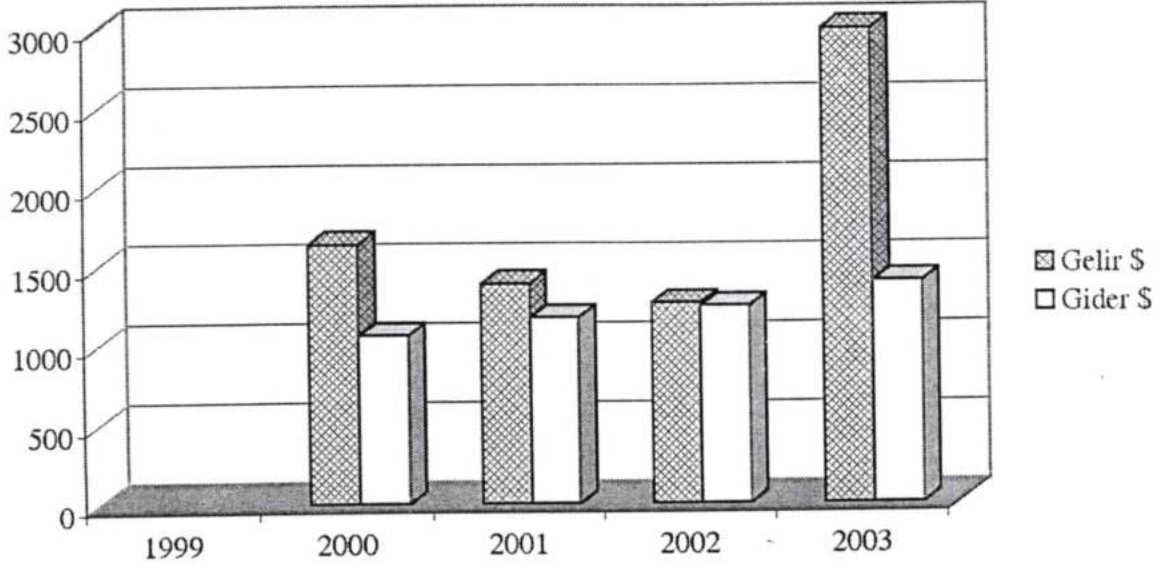
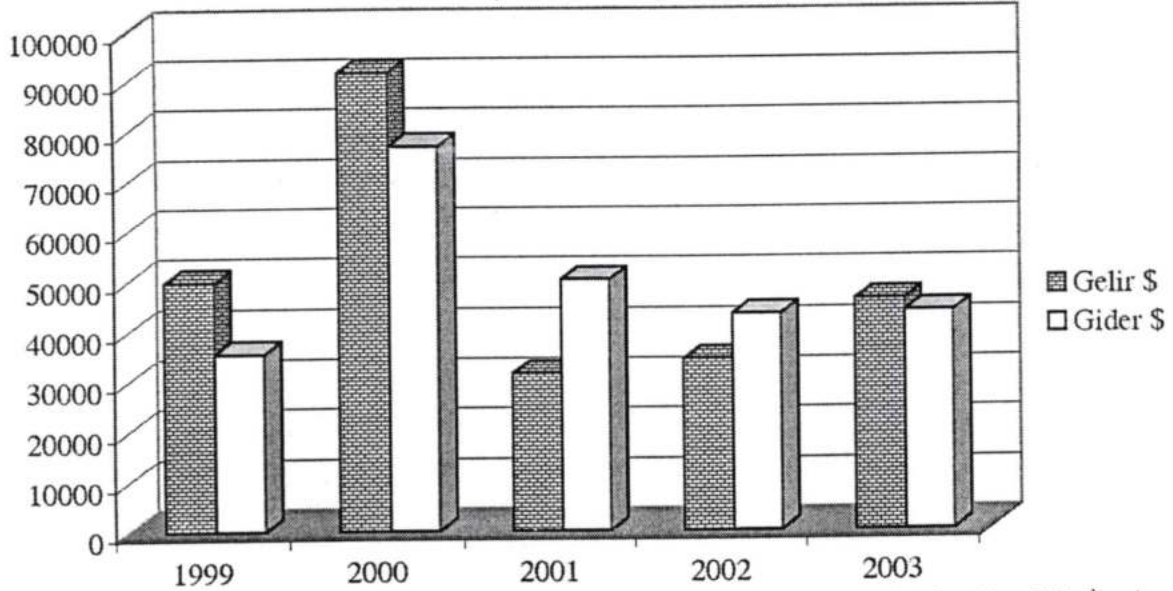
GRAFİK 31**TPD Bursa Şubesi 2000-2003
Gelir ve Giderleri (ABD Doları)****GRAFİK 32****TPD İstanbul Şubesi 1999-2003 Yılları Gelir ve Giderleri
(ABD Doları)**

Grafik 31, ikinci olarak kurulan Şubemiz olan Bursa Şubemiz'in durumunu vermektedir

Grafik 32 de son kurulan Şubemiz olan İstanbul Şubemiz'in yıllar içindeki mali gelişimini göstermektedir

Grafiklerden de anlaşılacağı gibi, İzmir ve Bursa şubelerimiz, bu yıllar arasında gelir ve giderlerini dengelemiş ve her yıl küçük de olsa bir miktar kar etmişlerdir. Bu kar miktarının her iki şubemizde de özellikle 2003 yılında arttığı dik-

GRAFİK 31

TİSİ Dışarı Şubesi 2000-2003
Gelir ve Giderleri (ABD Doları)

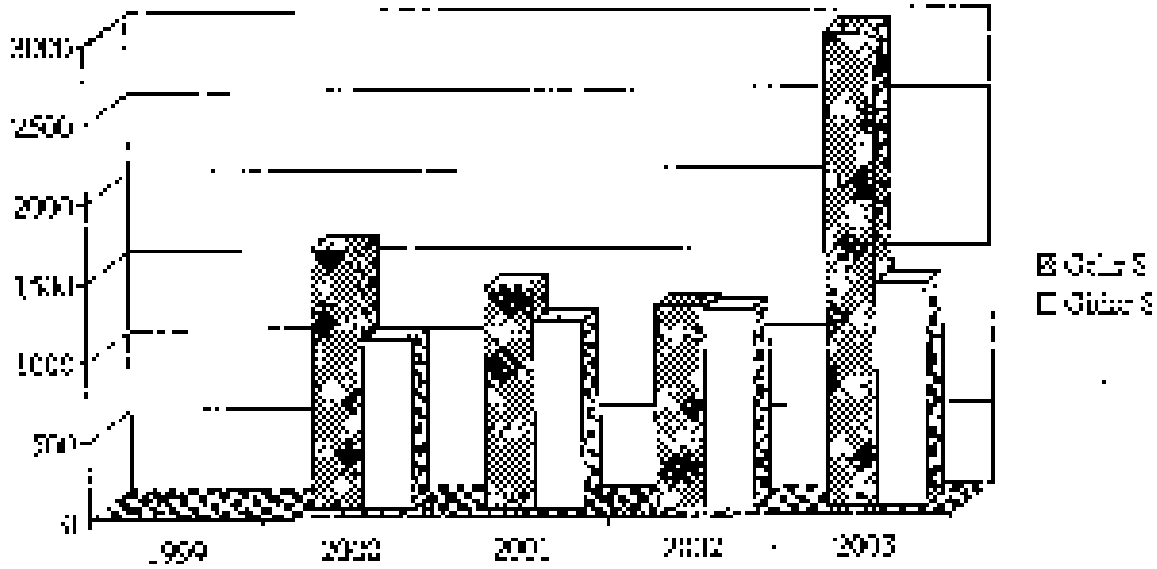
**GRAFİK 32**

1990 İstanbul Şubesi 1999-2002 Yılları Gelir ve Giderleri
(ABD Doları)

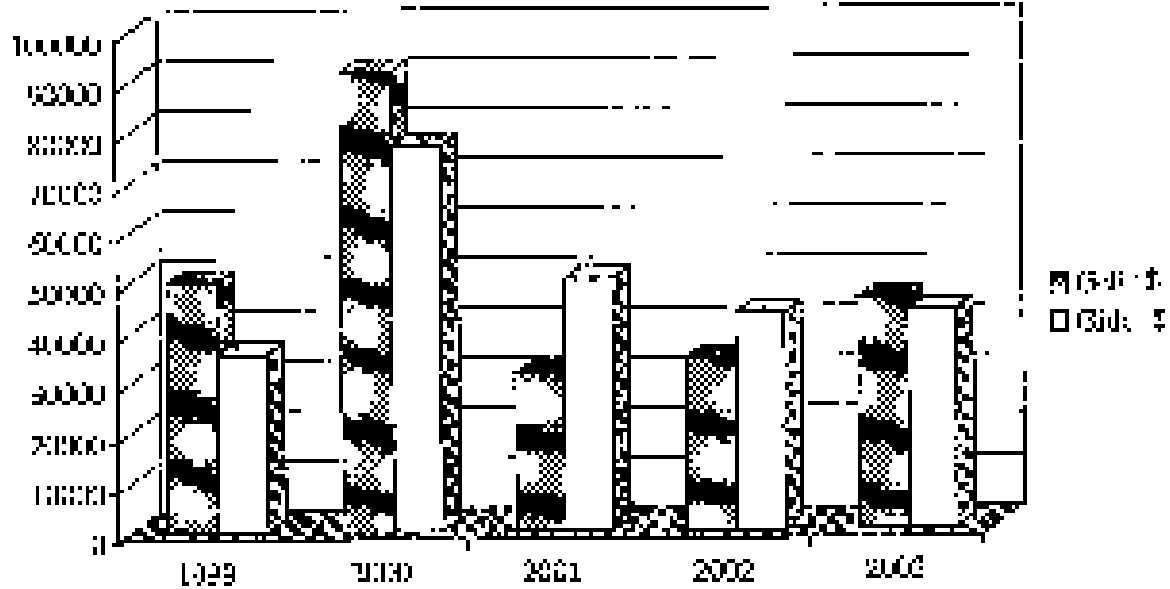

Gratik 31, dışarı olarak kurulan Şubemize olan Borsa Şubemiz'in durumunu göstermektedir.

Gratik 32 de İstanbul Şubemiz olan İstanbul Şubemiz'in yıllar içinde mali gelişimini göstermektedir.

Gratikler de anlaşıldığı gibi, Dışarı ve Borsa şubelerimiz, üç yıllık süreçte gelir ve giderleri dengelemiş ve her yıl içinde de olsa bir miktar zarar etmişlerdir. Bu durumun en büyük sebebi ise İstanbul 2003 yılına ilişkin dik-

katleri çekmektedir. İstanbul Şubemizin yıllık bütçelerinde ise 1999 yılından bu yana çeşitli yönlerde dalgalanmalar yaşanmıştır. Örneğin Şubemiz'in 1999 ve 2000 yıllarında gelirleri giderlerinden fazla iken, bu durum 2001 ve 2002 yıllarında tersine dönmüş, şubemiz bir önceki yıldan aktarılan miktarlardan harcama yapmak zorunda kalmıştır. Genel Merkez'e 2003 yılında aktarılması gereken katkı paylarının bir kısmının da bu yıl içerisinde aktarılmadığı düşünülecek olursa, aslında İstanbul Şubemizin 2003 yılında da bir önceki yılın gelirlerinden harcadığı söylenebilir.

Kuşkusuz dernekler kar amacıyla kurulan örgütler olmadığı için başarının ölçütü mali başarı değildir. Önemli olan Tüzüğümüz'ün öngördüğü işleri yerine getirebilecek etkinlikleri gerçekleştirebilmektir. Bu işler arasında en önemlileri de bilimimizin ve üyelerimizin gelişimini sağlamak, halkımıza sunulan psikolojik hizmetlerin kalitesini yükseltmek, üyelerimizin haklarını korumaktır. Bunlar da verilen eğitimlerle, yeni bilgiler ve beceriler sunan yayınlarla, seminerler, kongrelerle, projelerle, yasa çıkarımına yönelik çabalarla gerçekleştirilmektedir. Bununla beraber, bütün bu işlerin gerçekleştirilmesinin maddi açıdan da güçlü olmayla çok yakından ilişkili olduğunu unutmamak gerekir. Hele bu işleri bir dernek çatısı altında yapıyorsanız...

Ne yazık ki, ülkemizde derneklerle ilgili yasal düzenlemelerde derneklerin bu tür etkinlikleri gerçekleştirmek isteyebileceği dikkate alınmadığı için çıkarılan yasa ve yönetmelikler genellikle, derneklerin mali birikim yapmalarını zorlaştırıcı şekilde olmaktadır. Buna en son örnek, Maliye Bakanlığı'nın, derneklerin tek gelirlerinin üye aidatı olması gerektiği, yayın satışı ya da eğitim gibi etkinliklerden elde edilen gelirlerin ise yazar kasayla ve derneğe bağlı olarak kurulacak iktisadi işletmeler bağlamında, KDV ödenerek yapıl-

ması gerektiğine ilişkin uyarısı olmuştur (Mart 2004 sonu itibarıyla TPD Genel Merkezi'nde ve en yakın bir süre içinde de şubelerimizde bu uygulama başlatılacaktır). Kuşkusuz bu da yüklü bir miktarda vergi ödenmesi anlamına gelmektedir.

Bütün bunlarla birlikte, enflasyon gibi, birikimleri bir anda yok edebilen bir negatif güç de devrede olduğunda, mali anlamda bir kenarda birikimi olmayan dernekler, personel ücretini ya da diğer idari giderlerini ödeyemez hale de gelebilirler. Dernek yönetiminde çalışmanın tamamen gönüllülüğe bağlı olması, her zaman aynı derecede gönüllü çalışabilecek insanları bulmanın güçlüğü de ayrı bir sorundur. Bir kenarda duran ve büyüyen bir birikimin ve bu birikimden elde edilecek faiz gelirlerinin olmaması, Yönetim Kurullarında çalışacak kişilerin öncelikle, dernek sabit giderlerini (personel, vergiler, elektrik, su, telefon, vb.) karşılayacak gelirleri elde etmek için ve giderek daha da artan, yoğun çabalar göstermelerini gerektirecektir.

Bütün bu nedenlerle, bu tür bir birikimin oluşması ancak ve ancak her yönetimin bir sonraki yönetime bir miktar banka mevduatı bırakması, sonradan gelen yönetimlerin de mümkün olduğunca bir önceki yönetimlerden aktarılan bu miktarlara dokunmamasına bağlıdır.

Türk Psikologlar Derneği Genel Merkezi, mali planlama etkinlikleri çerçevesinde yıllardır bu konuya büyük bir özenle yaklaşmaya çalışmıştır. Dernek Genel Merkezi, her yıl, bir önceki yıldan aktarılan mevduata dokunmadan, gelir ve giderlerini dengelemiş, bankadaki birikiminin her geçen yıl büyümesini sağlamıştır. Bunun doğal sonucu olarak da faiz geliri artmış ve Genel Merkez için önemli bir gelir kalemi olmuştur. Aslında Dernek mali planlamasının da bir ailenin bütçesini yönetmekten pek farklı olmadığını hep akılda

tutmak gerekir. Derneğimiz'in de Tüzüğüümüzde belirtilen amaçlarını ve misyonunu gerçekleştirebilmesi, üyelerimize daha çeşitli ve kaliteli hizmetler sunabilmesi, hatta İzmir Şubemizin mekan

alma durumunda olduğu gibi şubelerimizin değişiminde katkıda bulunabilmesi, mali yönden güçlü bir Genel Merkezimiz olmasına bağlıdır.

Bu noktada, Genel Merkez olarak nereden ne-

GRAFİK 33

Türk Psikologlar Derneği Genel Merkezi 1990-2003 Yılları Gelir ve Giderleri (ABD Doları)

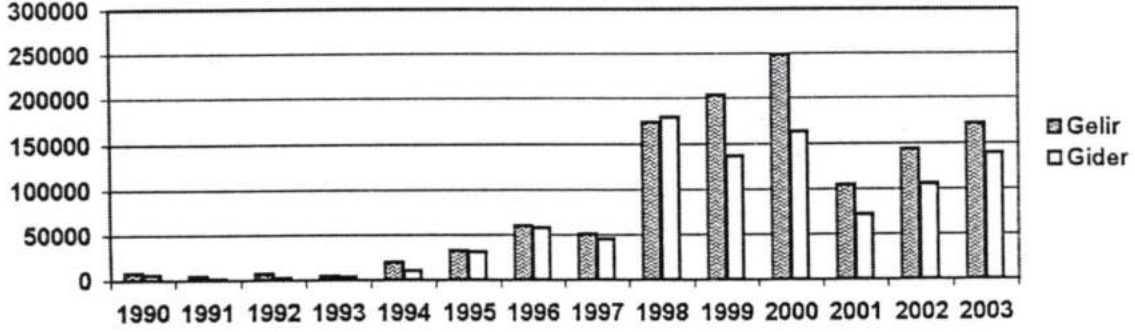

Çizelge 1

1990-2003 YILLARI ARASINDAKİ GELİR ve GİDER DÖKÜMÜ

YIL	GELİR	GİDER	FARK
1990	18,123,000. TL (7,800 \$)	13,540,000. TL (5,800 \$)	2000 \$
1991	23,230,000. TL (4,580 \$)	3,250,000. TL (640 \$)	3940 \$
1992	54,539,000. TL (6,380 \$)	23,632,000. TL (2,765 \$)	3615 \$
1993	70,738,000. TL (4,900 \$)	42,206,000. TL (2,920 \$)	1980 \$
1994*	755,269,000. TL (19,650 \$)	392,426,000. TL (10,000 \$)	9650 \$
1995	1,958,000,000. TL (32,900 \$)	1,886,000,000. TL (31,700 \$)	1200 \$
1996**	6,477,000,000. TL (60,250 \$)	6,273,000,000. TL (58,300 \$)	1950 \$
1997	10,668,000,000. TL (51,000 \$)	9,496,000,000. TL (45,700 \$)	5300 \$
1998+θ	45,457,000,000 TL (174,000 \$)	46,847,000,000 TL (179,000 \$)	-5000 \$
1999***	85,412,000,000 TL (203,300 \$)	57,351,000,000 TL (136,510 \$)	66790 \$
2000****	155,603,000,000 TL (249,482 \$)	102,211,000,000 TL (163,877 \$)	85605 \$
2001	128,228,000,000 TL (104,641 \$)	88,276,000,000 TL (72,038 \$)	32603 \$
2002#	234,593,000,000 TL (143.922 \$)	170,992,000,000 TL (104,903 \$)	39019 \$
2003	238,440,000,000 (171.000 \$)	193,417,000,000 TL (138,650 \$)	32350 \$

* Kongre (İzmir-E.Ü.) Katkısı 150,000,000. TL (5,000 \$)

** Kongre (İstanbul-B.Ü.) Katkısı 1,200,000,000. TL (14,745 \$)

+++Dernek Merkezinin şu anda bulunduğu daire satın alındı

θ Kongre (Ankara-DTCF) Katkısı 3,134,481,568 TL (12,000 \$)

*** UNICEF proje katkısı 30,000,000,000 TL (71.400 \$)

****UNDP proje Katkısı 66,055,000,000 TL (106.000 \$)

Kongre (Ankara-ODTÜ) Katkısı 13,265,806,694 TL (8,140 \$)

tarafından gerçekleştirildi. Derinleşen inşaat teknolojileriyle birlikte yapılan araştırmalar ve uygulamaları gerçekleştirilmesini, hidrojenin daha güvenli ve kaliteli olarak kullanılmasını, hatta kimlik şifrelenmiş yapılmasını

sağlayarak, ülke ekonomisi için gelecekteki enerji gereksinimlerini karşılamakta katkıda bulunabileceği düşünülmektedir.

Bu amaçla Genel Müdürlüğümüz tarafından

GRAFİK 31

Türk Petrolöğütü Derneđi Genel Müdürlüğü
1990-2003 Yılları Gelir ve Giderleri (ABD Doları)

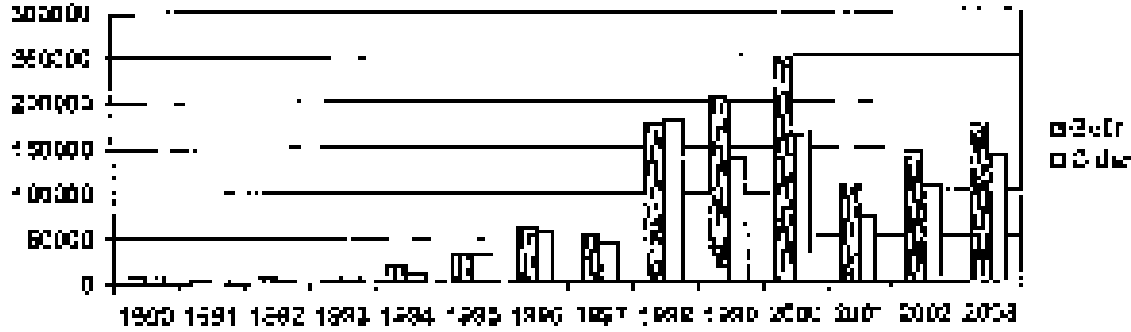

Çizim: 1

1990-2003 Yılları Arasında Gelir ve Gider Dönüşümü

YIL	GELİR	GİDER	FARK
1990	16,111,000 TL (7,800 \$)	19,540,000 TL (9,000 \$)	3,429 \$
1991	21,210,000 TL (9,280 \$)	23,500,000 TL (10,900 \$)	2,290 \$
1992	24,220,000 TL (10,300 \$)	29,032,000 TL (13,500 \$)	4,812 \$
1993	30,338,000 TL (13,000 \$)	42,202,000 TL (19,200 \$)	11,864 \$
1994*	777,229,000 TL (33,600 \$)	309,426,000 TL (13,500 \$)	467,803 \$
1995	1,306,040,000 TL (58,000 \$)	1,335,000,000 TL (59,000 \$)	29,000 \$
1996**	6,470,040,000 TL (280,000 \$)	5,279,000,000 TL (230,000 \$)	1,191,000 \$
1997	10,506,040,000 TL (450,000 \$)	9,436,000,000 TL (400,000 \$)	1,070,000 \$
2000***	45,457,000,000 TL (1,900,000 \$)	49,247,000,000 TL (2,100,000 \$)	3,790,000 \$
2000****	155,000,000,000 TL (6,500,000 \$)	152,000,000,000 TL (6,300,000 \$)	3,000,000 \$
2001	123,720,000,000 TL (5,100,000 \$)	88,000,000,000 TL (3,700,000 \$)	35,720,000 \$
2002	391,240,000,000 TL (16,300,000 \$)	400,000,000,000 TL (16,800,000 \$)	8,760,000 \$
2003	276,100,000,000 TL (11,500,000 \$)	300,400,000,000 TL (12,800,000 \$)	24,300,000 \$

* Kuzey Akdeniz T.C.G. Kazanç: 190,000,000 TL (8,000 \$)

** Zeytin Çukurluğu D.C.G. Kazanç: 200,000,000 TL (8,000 \$)

*** Genel Müdürlüğün diğer faaliyetleri ile elde edilen gelirler

**** Kuzey Akdeniz D.C.G. Kazanç: 1,124,460,000 TL (45,000 \$)

***** ÜSİDİEF proje kazancı 50,000,000,000 TL (2,000,000 \$)

***** ÖZDİP proje Kazanç: 60,000,000,000 TL (2,400,000 \$)

** Zeytin Çukurluğu D.C.G. Kazanç: 1,233,300,000 TL (49,000 \$)

reye geldiğimize bakabiliriz. Grafik 33 ve Çizelge 1 bu gelişimi özetlemektedir

Çizelge 1'de görüldüğü gibi, 1990 yılında 7800 \$ olan gelirler, 2003 yılında 171.000 \$'a yükselmiştir. 1998 yılı dışında tüm yıllar içerisinde gelirlerimiz her zaman için giderlerimizden fazla olmuş ve Dernek her yıl katlanarak büyümüştür. 2003 yılında, gelir ve giderlerimiz arasındaki fark, bir önceki yıldan aktarılan miktarlar hariç, toplam 32350 dolara ulaşmıştır. 1998 yılında giderimizin gelirimizden bir miktar büyük olmasının nedeni, şu anda içerisinde oturduğumuz Dernek Genel Merkez dairesinin o yıl satın alınmış olmasıdır. Grafik incelendiğinde, her yıl gelirlerimizin giderlerimizden daha fazla olması koşulu ile, yıllar arasında dalgalanmalar göze çarpmaktadır. Bu dalgalanmaların olduğu yıllar incelendiğinde, bu yılların Ulusal Kongrelerimizin yapıldığı ve UNICEF, UNDP Projeleri gibi büyük projelerin alındığı yıllar olduğu dikkatleri çekmektedir. Dernek gelirlerinin en üst noktalara ulaştığı 1999 ve 2000 yıllarında söz konusu kuruluşlardan alınan projelerin bütçemize önemli miktarlarda katkıları olmuştur. Özellikle, deprem bölgesindeki faaliyetler için alınan UNICEF proje-

sinde, bu faaliyetlerde görev alan kişilerin hiçbirine ödeme yapılmamıştır. UNICEF aslında yapılan bu proje için Derneğe bir pay ayırmamış, sadece harcamaları karşılamayı taahhüt etmiştir. Bu nedenle Dernek payını yaratmak amacı ile Deprem Özel Çalışma Grubu'nda çalışan kişilere tutanakla, emekleri karşılığı ödeme yapılmış gibi gösterilmiş, ancak bu kişiler paraya ellerini sürmeden, makbuz karşılığı Derneğe bağış yapmışlardır. Bu makbuzların seri ve sıra numaraları ve her iki projeye ait faaliyet ve mali rapor bilgileri Türk Psikoloji Bülten'nin, 1999 yılında yayınlanan 15. sayısında ve 2000 yılında yayınlanan 19. sayısında yer almaktadır.

Görülen bu sürekli ilerleme kuşkusuz şans eseri ya da başka bir deyişle rastgele oluşmamıştır. 1976 yılından bu yana işbaşına gelen tüm yönetim kurulları, gayet sistemli bir biçimde hedefler koymuşlar, bu hedefler doğrultusunda mali planlamalar yapmışlar ve bu planları başarı ile, taviz vermeden uyguladıkları için, Derneğimiz bugünkü noktaya ulaşabilmiştir. Bu güne dek görev alan tüm arkadaşlarımıza bu vesile ile içtenlikle teşekkür ederiz....

TABLO 1

TÜRK PSİKOLOGLAR DERNEĞİ			
GENEL MERKEZİ			
2002 YILI		2003 YILI	
2001'den aktarılan: 100.456.183.678.-		2002'den aktarılan: 162.739.394.438.-	
2001'den devir borç: 7.099.635.063		2002'den devir borç: 5.781.172.942	
Net toplam: 93.356.548.615		Net toplam: 156.958.121.502	
GELİRLER		GELİRLER	
Üye aidat		Üye aidat	
Genel Merkez	19.370.150.000	Genel Merkez	18.587.250.000
İstanbul Ş. Katkısı	4.595.750.000	İstanbul Ş. Katkısı	3.604.750.000
İzmir Ş. katkısı	2.002.750.000	İzmir Ş. Katkısı	1.967.500.000
Bursa Ş. katkısı	70.000.000	Bursa Ş. Katkısı	358.562.500
Yayın/Eğitim/Bağış		Yayın/Eğitim/Bağış	
Genel Merkez	82.356.192.358	Genel Merkez	105.330.733.811
İstanbul Ş. Katkısı	1.327.277.642	İstanbul Ş. Katkısı	527.450.000
İzmir Ş. Katkısı	1.587.600.000	İzmir Ş. Katkısı	780.000.000
Bursa Ş. Katkısı	303.000.000	Bursa Ş. Katkısı	223.437.500
Dergi Aboneliği	2.007.000.000	Dergi aboneliği	1.924.000.000
Kongre Geliri	31.716.000.000	Kongre Geliri	
Projeler	28.200.000.000	Projeler	51.456.014.939
Diğer bağışlar	12.573.050.000	Diğer bağışlar	
Faiz geliri	47.985.079.270	Faiz geliri	53.680.581.132
TOPLAM	234.593.849.270	TOPLAM	238.440.279.882
GİDERLER		GİDERLER	
Personel	14.629.942.741	Personel	9.337.955.504
Muhasebe	1.736.275.000	Muhasebe	2.915.500.000
Kira	1.954.300.000	Kira	2.760.000.000
/Elektrik/Su vs.	3.024.914.000	Elektrik/Su vs.	6.457.626.000
Telefon/İnternet	4.519.100.000	Telefon/İnternet	6.992.042.945
Posta/Kargo	6.267.639.706	Posta/Kargo	9.616.567.395
Ulaşım	3.085.735.000	Ulaşım	4.971.882.658
Kırtasiye	10.485.603.950	Kırtasiye	6.052.817.340
Matbaa	60.730.352.000	Matbaa	50.113.299.996
Büro	4.276.166.802	Büro	10.000.166.600
Eğitim	4.980.000.000	Eğitim	13.212.138.400
Proje	26.098.688.714	Proje	46.489.531.250
Kongre/Sempozyum/Afet	21.357.403.300	Kongre/Sempozyum/Afet	4.008.931.278
Demirbaş	3.400.000.000	Demirbaş	833.000.000
Vergi	475.960.998	Vergi	508.159.680
		üye kuruluşlar (EFPA)	3.047.763.115
Diğer giderler	3.970.094.172	Diğer giderler	1.523.987.716
TOPLAM	170.992.176.383	TOPLAM	178.841.369.877
2002 GELİR GİDER FARKI= 63.601.672.881		2003 GELİR GİDER FARKI= 59.598.910.005	
BANKADAKİ MEVDUAT= 162.739.394.438.-		BANKADAKİ MEVDUAT= 206.666.477.618.-	
2003 yılına devir borç : 5.781.172.942.-		2004 yılına devir alacak : 12.147.853.883.-	
İktisadi işl.gideri : 3.510.376.000.-		2004 yılına devir borç : 2.257.200.000.-	
		İktisadi işletme gideri : 14.575.755.000.-	

TABLO 2

TÜRK PSİKOLOGLAR DERNEĞİ İSTANBUL ŞUBESİ			
2002 YILI		2003 YILI	
2001'den aktarılan: 15.567.680.686		2002'den aktarılan: 959.233.278	
GELİRLER		GELİRLER	
Üye aidat	18.356.250.000	Üye aidat	17.119.500.000
Yayın/Eğitim/Bağış	32.695.200.000	Yayın/Eğitim/Bağış	45.407.500.000
Projeler	2.610.000.000	Projeler	600.000.000
Faiz geliri	2.044.575.366	Faiz geliri	946.991.714
TOPLAM	55.706.025.366	TOPLAM	64.073.991.714
GİDERLER		GİDERLER	
Personel	8.402.443.402	Personel	17.476.662.449
Muhasebe/Danışmanlık	5.621.203.752	Muhasebe/Danışmanlık	5.985.000.000
Kira		Kira	
/Elektrik/Su vs.		Elektrik/Su/Doğalgaz, vs	695.460.000
Telefon/İnternet		Telefon/	2.965.300.000
Posta/Kargo	2.462.237.230	Posta/Kargo	1.741.699.197
Ulaşım	1.862.358.000	Ulaşım	642.350.000
Kırtasiye		Kırtasiye	
Kitap alımı	3.204.777.540	Kitap alımı	6.070.244.070
Büro	18.813.296.774	Büro	3.986.658.817
Eğitim	17.110.776.836	Eğitim	13.667.123.098
Proje	4.255.647.040	Proje	
Kongre/Sempozyum/Afet	2.581.732.200	Kongre/Sempozyum/Afet	3.849.203.253
Demirbaş		Demirbaş	
Vergi		Vergi	
Diğer giderler		Diğer giderler	
Genel Merkez'e aktarılan (Aidat/Eğitim/Bağış)	6.000.000.000	Genel Merkez'e aktarılan (Aidat/Eğitim/Bağış)	3.604.750.000
TOPLAM	70.314.472.774	TOPLAM	60.684.450.933
GELİR GİDER FARKI =	-14.608.447.408	GELİR GİDER FARKI=	3.389.540.781
BANKADAKİ MEVDUAT=	959.233.278	BANKADAKİ MEVDUAT=	4.356.996.027

TABLO 3

TÜRK PSİKOLOGLAR DERNEĞİ			
İZMİR ŞUBESİ			
2002 YILI		2003 YILI	
2001'den aktarılan: 4.600.704.000		2002'den aktarılan: 11.606.706.000	
GELİRLER		GELİRLER	
Üye aidat	5.804.500.000	Üye aidat	8.850.000.000
Yayın/Eğitim/Bağış	10.464.900.000	Yayın/Eğitim/Bağış	19.534.500.000
Dergi Aboneliği		Dergi aboneliği	
Projeler		Projeler	
Diğer bağışlar		Diğer bağışlar	
Faiz geliri	2.326.109.000	Faiz geliri	5.368.994.000
TOPLAM	18.595.509.000	TOPLAM	33.753.494.000
GİDERLER		GİDERLER	
Personel		Personel	
Muhasebe		Muhasebe	
Kira	110.000.000	Kira	135.000.000
/Elektrik/Su vs.		Elektrik/Su vs.	
Telefon/İnternet	598.500.000	Telefon/İnternet	846.800.000
Posta/Kargo	390.676.000	Posta/Kargo	346.058.000
Ulaşım	472.750.000	Ulaşım	544.400.000
Kütasiye	110.950.000	Kütasiye	318.836.000
Kitap alım	1.305.250.000	Kitap alım	5.438.250.000
Büro	908.813.000	Büro	1.917.414.000
Eğitim	3.184.118.000	Eğitim	4.846.989.000
Proje		Proje	
Kongre/Sempozyum/Afet		Kongre/Sempozyum/Afet	
Demirbaş		Demirbaş	
Vergi		Vergi	
Diğer giderler		Diğer giderler	
Genel Merkez'e aktarım (Eğitim/Aidat)	4.508.250.000	Genel Merkez'e aktarım (Eğitim/Aidat)	2.747.500.000
TOPLAM	11.589.507.000	TOPLAM	17.141.247.000
GELİR GİDER FARKI=	7.006.002.000	GELİR GİDER FARKI=	16.612.247.000
BANKADAKİ MEVDUAT=	11.606.706.000	BANKADAKİ MEVDUAT=	28.218.953.000

TABLO 4

TÜRK PSİKOLOGLAR DERNEĞİ			
BURSA ŞUBESİ			
2002 YILI		2003 YILI	
2001'den aktarılan: 988.205.836		2002'den aktarılan: 1.019.661.235	
GELİRLER		GELİRLER	
Üye aidat	950.000.000	Üye aidat	950.000.000
Yayın/Eğitim/Bağış	1.007.000.000	Yayın/Eğitim/Bağış	3.068.750.000
Dergi Aboneliği		Dergi aboneliği	
Projeler		Projeler	
Diğer bağışlar	100.000.000	Diğer bağışlar	
Faiz geliri		Faiz geliri	156.707.042
TOPLAM	2.057.000.000	TOPLAM	4.175.457.042
GİDERLER		GİDERLER	
Personel		Personel	
Muhasebe		Muhasebe	
Kim		Kim	
/Elektrik/Su vs.		Elektrik/Su vs.	
Telefon/İnternet		Telefon/İnternet	
Posta/Kargo	119.514.600	Posta/Kargo	232.424.415
Ulaşım	120.100.000	Ulaşım	54.000.000
Kütasiye	65.935.001	Kütasiye	17.250.000
Kitap alımı	75.000.000		
Büro/İdari	150.410.000	Büro/İdari	92.050.000
Eğitim	440.585.000	Eğitim	972.750.000
Proje		Proje	
Kongre/Sempozyum/Afet		Kongre/Sempozyum/Afet	
Demirbaş	153.400.000	Demirbaş	
Vergi		Vergi	
Diğer giderler		Diğer giderler	
Genel Merkez'e aktarım (Aidat/Eğitim)	900.600.000	Genel Merkez'e aktarım (Aidat/Eğitim)	582.000.000
TOPLAM	2.025.544.601	TOPLAM	1.950.474.415
GELİR GİDER FARKI =	31.455.399	GELİR GİDER FARKI=	2.224.982.627
BANKADAKİ MEVDUAT=	1.019.661.235	BANKADAKİ MEVDUAT =	3.244.643.862

TABLO 4

TÜRK İSTATİSTİK YILI İÇİN VERİLER

BÜYÜK ŞİRKETLER

2002 YILI		2003 YILI	
2002 Yılı İstatistik Yılı		2003 Yılı İstatistik Yılı	
GÜMRÜKLER		GÜMRÜKLER	
Şirketler	991.000.000	Şirketler	991.000.000
Yabancı Yatırımlar	1.000.000.000	Yabancı Yatırımlar	1.000.000.000
İhracat		İhracat	
İthalat	100.000.000	İthalat	
Tutarlar		Tutarlar	100.000.000
TOTALLAR	2.000.000.000	TOTALLAR	2.000.000.000
GÜMRÜKLER		GÜMRÜKLER	
İhracat		İhracat	
İthalat		İthalat	
Yabancı Yatırımlar		Yabancı Yatırımlar	
İhracat		İhracat	
İthalat		İthalat	
Tutarlar		Tutarlar	
Yabancı Yatırımlar	100.000.000	Yabancı Yatırımlar	100.000.000
İhracat	100.000.000	İhracat	100.000.000
İthalat	100.000.000	İthalat	100.000.000
Tutarlar	100.000.000	Tutarlar	100.000.000
Yabancı Yatırımlar		Yabancı Yatırımlar	
İhracat		İhracat	
İthalat		İthalat	
Tutarlar		Tutarlar	
Yabancı Yatırımlar	100.000.000	Yabancı Yatırımlar	100.000.000
İhracat	100.000.000	İhracat	100.000.000
İthalat	100.000.000	İthalat	100.000.000
Tutarlar	100.000.000	Tutarlar	100.000.000
TOTALLAR	2.000.000.000	TOTALLAR	2.000.000.000
GÜMRÜKLERİN İHRACATI	100.000.000	GÜMRÜKLERİN İHRACATI	100.000.000
TANIMLANAN İHRACAT	100.000.000	TANIMLANAN İHRACAT	100.000.000

KAMUYA YARARLI ETKİNLİKLER

(Ocak 2002 - Nisan 2004)

Kitle İletişim Araçları Yoluyla Bilgilendirme

TPD Genel Merkezi 2002-2003 yönetim döneminde, kamuya yönelik bilgilendirme amacıyla çeşitli radyo-televizyon programlarına katılım gerçekleştirilmiştir. Bu programlar ve ele alınan konuların listesi aşağıda sunulmaktadır:

- TRT 2'de "Sağlık Olsun" adlı programda "Kıskançlık" konusu
- TRT 2'de "Sağlık Olsun" adlı programda "Sınav Stresi" konusu
- TRT 2'de "Sağlık Olsun" adlı programda "Stres" konusu
- TRT İstanbul Televizyonu için "Stres Yönetimi" konulu program çekimi
- Polis Radyosu "Her Sabah Sizlerle" programında, her pazartesi okul öncesi dönem çocukları ile ilgili bilgilendirme programı
- Polis Radyosu sürekli eğitim programı çerçevesinde 4 ay boyunca her hafta Salı günleri "Çocuğumuzu Büyütüyoruz" adlı eğitim programı
- Polis Radyosu'nda "Karne ve Ana-Baba Tutumları" konulu program
- 13 Mayıs 2003'te Trafik Haftası etkinlikleri çerçevesinde Sky Türk kanalında "Sürücü Psikolojisi" hakkında söyleşi programı
- 19 Mayıs 2003'te gençlik ve sorunları konularının ele alındığı TV 8 ve TRT 2'de söyleşi programı

Kurum/Kişilerin Eğitim ve Bilgilendirme

Taleplerinin Karşlanması

- Özürlüler Dairesi Başkanlığı'nın özürlülerin yararlanması amacıyla hazırladığı bilgi portalı için destek
- Yenimahalle Yerel Gündem 21 adlı sivil toplum kuruluşunun seminer talebine yanıt
- British Council tarafından düzenlenen "Kadınlar Geleceğe Nasıl Bakıyor?" isimli seminare katılım
- Elmadağ Lisesi velilerine "Ergenlik Dönemi Anne Baba Yaklaşımı" konulu seminer
- Türk İş Blokları İlköğretim Okulu velilerine "Ergenle İletişim ve Ergeni Anlamak" konulu seminer
- Şeker Çocuklar Evi personeline "Stres ve Stresle Başetme" konulu seminer
- Sağlık Bakanlığı Avrupa Koordinasyon Dairesi'nde "Tükenmişlik Sendromu" konulu seminer
- Sağlık Bakanlığı Avrupa Koordinasyon Dairesi'nde "Bağımlılık Davranışlarını Tanıma ve Önleme" konulu seminer
- Balgat 100. Yıl İlköğretim Okulu velilerine ve öğretmenlerine "Çocuklarla İletişim" konulu seminer
- Ahmet Bahadır İlhan İlköğretim Okulu velilerine ve öğretmenlerine "Anne Baba Tutumları ve Okul Aile İşbirliği'nin Önemi" konulu seminer
- Oran İlköğretim Okulu öğretmenlerine Çocuklarla İletişim konulu seminer (2 kez)

Aile Eğitim Seminerleri

Bu dönemde kamuya yararlı etkinlikler çerçevesinde 21 Şubat - 20 Mart tarihleri arasında Türk Psikologlar Derneği Genel Merkezi ve Petrol İş Sendikası Ankara Şubesi işbirliği ile Aile Eğitim Seminerleri gerçekleştirilmiştir.

Bu programda meslekdaşlarımız tarafından verilen eğitimler aşağıda yer almaktadır.

- Okul Öncesi Çocuğuyla İletişim ve Cinsel Eğitim – Psk. Nazlı Deniz Yiğit

- Anne-Baba Tutumları ve Disiplin – Psk. Feza Arkun
- Okul Çağı Çocuğunun Gelişimsel Özellikleri ve Anne-Babalara Öneriler – Uzm. Psk. Hülya Kökdemir
- Ergenlik Dönemindeki Gelişimsel Özellikler – Psk. Bilge Alpdündar
- Okul Öncesi Çocuğunda Sorun Olabilecek Davranışlar – Uzm. Psk. Filiz Güner Özduygu



Aile Eğitim Seminerleri sonrasında Petrol-İş Sendikası yöneticileri tarafından Derneğimiz adına sunumları yapan Psk. Nazlı Deniz Yiğit, Psk. Feza Arkun, Psk. Bilge Alpdündar, Uzm.Psk. Hülya Kökdemir ve Uzm.Psk. Filiz Güner Özduygu'ya plaket sunulmuştur.

Katıldığımız Diğer Etkinlikler

• Ulusal Ruh Sağlığı Politikası oluşturma toplantılarında Dernek adına temsilciler bulunmuştur.

• 23 Mart 2002 tarihinde yapılan RTÜK Radyo ve Televizyonda Şiddet Sempozyumuna Yönetim Kurulu Üyelerimiz katılmıştır.

• 15 Ekim 2003 tarihinde British Council'da düzenlenen Kadınlar Geleceğe Bakıyor adlı

toplantıya bir Yönetim Kurulu üyemiz Derneği temsilen katılmıştır.

• Nisan ve Mayıs 2002'de tarihlerinde Zeka Vakfında Stanford-Binet-4, WAIS-III ve WISC güncellenmesi ile ilgili toplantılara Dernek adına temsilciler katılmıştır.

• 22 Ekim 2003 tarihinde düzenlenen Laiklik Yürüşü'nde Dernek adına temsilciler bulunmuştur.

Alle Eğitim Seminerleri

Bu dönemde katılmaya yarayan etkinlikler programında 20 şubat - 20 Mart tarihleri arasında Türk Psikolojik Danışmanı Okul Müdürleri ve Psikolojik Danışman Ankara Subası üyeleri ile Alle Eğitim Seminerleri gerçekleştirilmiştir.

Bu programda meslektaşlarımız ile bir bütün halinde eğitim programlarına yer almaktadırlar.

- Okul Ücreti Çerçevesinde İhtiyaç ve İlgiyi Eğitim - Doç. Dr. Naci Duman Yılmaz

- Okul Ücreti Çerçevesinde Disiplin - Doç. Dr. Naci Duman

- Okul Ücreti Çerçevesinde Okulda Sosyal Özellikleri ve Anas-Babalıkla İlişkileri - Doç. Dr. Hülya Köksalın

- Okulda Öğrenimdeki Gelişimsel Özellikler - Doç. Dr. Hülya Köksalın

- Okul Ücreti Çerçevesinde Sosyal Özellikleri ve Anas-Babalıkla İlişkileri - Doç. Dr. Hülya Köksalın



Alle Eğitim Seminerleri kapsamında Psikolojik Danışmanlar tarafından düzenlenen eğitim programına katılan Doç. Dr. Naci Duman, Doç. Dr. Hülya Köksalın, Doç. Dr. Naci Duman, Doç. Dr. Hülya Köksalın ve diğer katılımcılar ile Alle Eğitim Seminerleri düzenlenmiştir.

Konferansın Diğer Etkinlikleri

- Ulusal Ruh Sağlığı Bilimsel Katılımı toplantılarında Dernek adına temsilcilik faaliyetleri

- 23 Eylül 2015 tarihinde yapılan ATUK katılımları ve konferanslarda Şişli Sempozyumuna Yürüyen Kurum Hiyerarşisi katılımları

- 05 Ekim 2015 tarihinde British Council'de düzenlenen Kadınlar Geleceği Konferansı

toplantıya bir Yürüyen Kurum Hiyerarşisi konferans katılımları

- Nisan ve Mayıs 2015'te tarihinde Yaka Vakfında Stamford-Büyük-1, W415-11 ve W415-12 günlerinde yapılan toplantılara Dernek adına temsilciler katılmıştır

- 22 Ekim 2015 tarihinde düzenlenen Psikolojik Yürüyen Kurum Hiyerarşisi konferans katılımları

ÜYELERLE İLİŞKİLER (Ocak 2002 - Nisan 2004)

TPD Genel Merkezi üye sayısı 2002-2003 Yönetim Kurulu döneminde, 212 yeni asil üye kaydı ile 947 asil üyeye; 174 yeni fahri üye kaydı ile 413 fahri üyeye ulaşmıştır.

Toplam 437 üye 2003 yılı aidatını ödemiştir.

Kamu kurum ve kuruluşlarında çalışan meslekdaşlarımızın aidat ve abonelik işlemlerini kolaylaştırmak ve taleplerini belirlemek amacıyla bir meslekdaşımız gönüllü olarak görev almıştır.

Bu dönemde üyelerimizle buluşmak amacıyla çeşitli etkinlikler düzenlenmiştir. Bunlardan biri **Prof. Dr. Üstün Dökmen** tarafından verilen bir konferansla gerçekleştirilmiştir. Yine aynı amaçla **Beypazarı ve Amasra gezileri** düzenlenmiştir.

10 Mayıs Dünya Psikologlar Günü'nde meslekdaşlarımıza, Prof. Dr. Ahmet İnam tarafından "Psikoterapilerde Felsenin Rolü" konulu bir seminer düzenlenmiş; aynı günün akşamı bir yemek organizasyonu yapılmıştır. Bu günle ilgili olarak TPD Genel Başkanı Prof. Dr. Nesrin Şahin TV 8'de Mustafa Balbay'ın hazırladığı bir programda konuşmacı olmuştur.

Dünya Psikologlar Günü ayrıca bir **basın bildirisi** ve **Psikologlar Günü konulu pankartla** kamuya duyurulmuştur. Aynı zamanda üyelerimize de birer kutlama kartı gönderilmiştir.

Meslekte 25. yılını doldurmuş olan üyelerimize plaket sunmak üzere 11 Ekim 2003 tarihinde Ankara'da "**Meslekte 25. Yıl Kavuşması**" adlı toplantı düzenlenmiştir (Bu toplantıya ilişkin ayrıntılı bilgileri Bültenin ileriki sayfalarında bulabilirsiniz).

KONGRE- SEMPOZYUM-SEMİNER (Ocak 2002 - Nisan 2004)

Türk Psikologlar Derneği 2002-2003 yönetim döneminde de, ülkemizde psikoloji alanındaki kongre ve sempozyumlarda düzenleyici ya da destek veren olarak rol almıştır. Bu kongre ve sempozyumlar aşağıda sıralanmaktadır:

Nisan 2002

I. Prof. Dr. Işık Savaşır Klinik Psikoloji Sempozyumu

Düzenleyen : Türk Psikologlar Derneği

Eylül 2002

XII. Ulusal Psikoloji Kongresi-*Güncel Sorunlar ve Psikoloji*

Düzenleyen : ODTÜ Psikoloji Bölümü

Türk Psikologlar Derneği

Temmuz 2003

VIII. Ulusal Psikoloji Öğrencileri Kongresi-*Psikoloji ve Sanat*

Düzenleyen : A.Ü DTCF Psikoloji Bölümü
Öğrenci Topluluğu

Destekleyen : Türk Psikologlar Derneği

Eylül 2004

XIII. Ulusal Psikoloji Kongresi-*Toplumsal Barış: "Dün, Bugün ve Yarın"*

Düzenleyen : İstanbul Bilgi Üniversitesi
Psikoloji Bölümü

Türk Psikologlar Derneği

Ayrıca, aşağıda adı geçen kongrelerde yayın standı açılarak hem Derneğimizin tanıtımına kat-

UYELİKLE İLİŞKİLER (Ocak 2002 - Nisan 2004)

TÜG Genel Merkezi üye sayısını 2002-2004 Yürürlük Amuru döneminde, 2002 yılı esil üye kayıtları 547 kişi iken, 174 yeni aktif üye kayıtları ile 410 fiilen üyeye ulaşılmıştır.

Trafik 477 üye 2003 yılı kadını ülemişler.

Kamu kurum ve kuruluşlarında çalışan meslektaşlarımızın aidat ve üyelerle temsilcisi katılmalarını ve faaliyetleri bilgilendirilmesini bu amaçla çalışmalarımız gözetilerek olarak görev almıştır.

Değerli üyelerimizimizle buluşmak amacıyla çeşitli etkinlikler düzenlenmiştir. Bunlardan biri Prof. Dr. Ünal Dökmen tarafından verilen konferansla gerçekleştirilmiştir. Yine aynı amaçla Reyhanur ve Anırsu gelileri düzenlenmiştir.

10 Mayıs Dünya Psikolojiler Günü'nün anısına İstanbul merkez, Prof. Dr. Annel Inam tarafından "Psikoterapilerle Siziyein Rolü" konulu bir seminer düzenlenmiştir. Aynı günün akşam bir yemek organizasyonu yapılmıştır. Bu etkinlikler olarak TÜG Genel Merkez Prof. Dr. Nesrin Şahin TV 8'de Minerva Bahay'ın moderatörlüğü bir programda konuşmaları olmuştur.

Dünya Psikolojiler Günü adına bir takım bildirisi ve Psikolojiler Günü konulu posterler sunmaya çalışılmıştır. Aynı zamanda üyelerimizin literatürüne katkı sağlanmıştır.

Bu şekilde 25. yılını kutlanıyor olan Özetimize paket sunmak üzere 11 Ekim 2003 tarihinde Ankara'da "Bizelekte 25. Yıl Kutlamaları" adı verilen etkinlik düzenlenmiştir. (Bu etkinlikler ilişkin ayrıntılı bilgileri İstanbul'daki saygılarımıza ulaşabilirsiniz).

KONGRE- SEMPOZYUM-SEMINER (Ocak 2002 - Nisan 2004)

Türk Psikolojiler Derneği 2002-2003 yönetim döneminde de, çalışmalarını psikoloji alanındaki kongre ve sempozyumlarla düzenli olarak sürdürmektedir. Bu sempozyum ve kongreler aşağıda sıralanmıştır:

Mayıs 2002

I. Prof. Dr. Tugay Savaşın Kurum Psikolojisi Sempozyumu

Düzenleyen : Türk Psikolojiler Derneği

Eylül 2002

II. Ulusal Psikolojiler Kongresi-Gözetim Kavramı ve Psikolojisi

Düzenleyen : ODTÜ Psikolojiler Bölümü

Türk Psikolojiler Derneği

Temmuz 2002

III. Ulusal Anadolul Öğretmenleri Kongresi- Psikolojiler ve Eğitim

Düzenleyen : A.Ü. ZTCF Psikolojiler Bölümü Öğrenciler Derneği

Düzenleyen : Türk Psikolojiler Derneği

Eylül 2004

XII. Ulusal Psikolojiler Kongresi-Tipiklerimiz Sorun: "Din, Aşk ve Yasa"

Düzenleyen : İstanbul Kültür Üniversitesi Psikolojiler Bölümü

Türk Psikolojiler Derneği

Ayrıca aşağıda adı geçen kongrelerle ilgili sunulan bilgilerden hem derneğimizin çalışmalarına katkı

kıda bulunulmuş, hem de Dernek yayınlarının satışı yapılmıştır:

- Prof. Dr. Mualla Öztürk Sempozyumu
Prof. Dr. Işık Savaşır Sempozyumu
Nöropsikolojik Uygulamalar ve Disiplinlerarası Yaklaşımlar Sempozyumu
Anksiyete Bozuklukları Sempozyumu
Stres ve Allostatik Regülasyon Mekanizmaları Toplantısı
Bahar Sempozyumu
Numune Günleri
Kongre/Sempozyum-II
Ulusal Psikoloji Kongresi
Ulusal Psikoloji Öğrencileri Kongresi
GATA Psikiyatri Günleri
Ulusal Biyolojik Psikiyatri Kongresi
Ulusal Psikiyatri Kongresi
Ulusal Çocuk ve Ergen Ruh Sağlığı ve Hastalıkları Kongresi
Ulusal Sinirbilimleri Kongresi

Cuma Seminerleri

Derneğimizde 2001 yılında başlatılmış olan Cuma Seminerleri programı 2002-2003 yönetim döneminde de her ayın birinci ve üçüncü cuma günleri Genel Merkezimizde sürdürülmüştür.

Bu seminerlere çok sayıda meslekdaşımız ve öğrencimiz katılmıştır.

Bu dönemde sunulmuş olan seminerlere ilişkin bilgi aşağıda aktarılmaktadır:

Bilgi İşleme Süreçlerinde Üst Bilişin ve Meta Belleğin Yeri - *Uzm. Psk. Metehan Irak*

Varoluş Psikolojisi I: Ölüm ve Ölüm Korkusuna Varoluş Psikolojisinden Bir Bakış - *Uzm. Psk. Feza Baklaya*

Sorumluluk Al(a)ma(ma), Karar ver(e)me(me), Seçim yap(a)ma(ma) - *Uzm. Psk. Feza Balkaya*

Ergenlerle ve Klinik Ortamda Çalışma - *Uzm. Psk. Cem Özgen, Uzm. Psk. Zeynep T. Özgüner*

Türkiye'de Madde Kullanımı ve Bağımlılığı - *Uzm. Psk. Çağay Dürü*

İşyerinde Adalet - *Uzm. Psk. Doruk Uysal Irak*

Siyasal Düşünce Karmaşıklığı - *Dr. Derya Hasta*
Romantik İlişkiler, Aşk ve Romantik Bağlanma - *Uzm. Psk. Tarık Solmuş*

Sosyal-Klinik Psikoloji, Türk Kültürü ve İş Yaşamı Çerçevesinde Romantik İlişkiler ve Romantik Bağlanma - *Uzm. Psk. Tarık Solmuş*

Çiftlerle Yapılan Çalışmalarda, SPSS için Veri Matrisinin Düzenlenmesi ve Korelasyonların Bulunması - *Prof. Dr. Selim Hovardaoglu*

Afetlerde Psikososyal Müdahaleler - *Psk. Suat Özçağdaş*

Dikkat Eksikliği Hiperaktivite Bozukluğunda Son Gelişmeler - *A.Şebnem Soysal, Emel Erdoğan Bakar*

Bilgi İşleme Yaklaşımıyla Şizofreni - *Uzm. Psk. Yeşim Türköz*

Stres Yönetimi - *Psk. Burcu Canitez*

Bireysel ve Örgütsel Kariyer Geliştirme - *Uzm. Psk. Ayda Büyükşahin*

Özgürlük Sıkıntısı - *Doç. Dr. Kubilay Aysevener*

Sağlık Psikolojisi Bağlamında Hasta Yakınları Destek Gruplarının Önemi - *Uzm. Psk. Dilek Gürel*

kitabı bulunulmuş, hem de Demek yayıncıların sergi yapılması :

- Prof. Dr. Mustafa Öztürk Sempozyumu
- Prof. Dr. İpek Sarıca Sempozyumu
- Müzikoterapi Uygulamaları ve Değerlendirmesi Yöntemleri Sempozyumu
- Anksiyete Bozuklukları Sempozyumu
- Sirel ve Alzeimer Hastalıklarının Mikrobiyolojik Tanımları
- Bilimsel Sempozyumu
- Kuramsal Çalışmaları
- Kongre Sempozyumu II
- Ulusal Psikoloji Kongresi
- Ulusal Psikoloji Öğrencileri Kongresi
- GAİA Psikiyatri Çalışmaları
- Ulusal Psikoloji Fakültesi Kuruluş
- Ulusal Çocuk ve Ergen Ruh Sağlığı ve Hastalıkları Kongresi
- Ulusal Röntgenolojik Çalışmaları

Cuma Seminerleri

Demek'te 2003 yılında yapılan ve olan Cuma Seminerleri programı 2002-2003 yılının döneminde de bir ayın birini ve ikinci gününü Genel Merkezimizde sürdürülmüştür.

Bu seminerlere çok sayıda araştırmacı ve öğrencinin katılımı sağlanmıştır.

Bu konuda sunulan olan seminerlere ilişkin bilgi aşağıda aktarılmaktadır:

İlgi Eylem Stratejilerinde Üst Faliyet ve Meta Belleğin Yeri - Doç. Prof. Mustafa Öztürk

Yaratıcı Psikolojisi: Çiğdem ve Çiğdem Kuramına Yönelik Psikolojilerimizde Bir Değerlendirme - Doç. Prof. İpek Sarıca

Sonuçsuzluk Algılamaları, Kaygı ve Çözümleme Sorunları (Çözümleme) - Doç. Prof. İpek Sarıca

İngilizce ve Klinik Psikolojinin Çözümü - Doç. Prof. Cem Özen, Doç. Prof. Zeynep T. Özgün
Türkiye'de Madde Kullanımı ve Dağılımı - Doç. Prof. Çiğdem Öztürk

İşsizlik ve Adaptasyon - Doç. Prof. Zeynep T. Özgün
Yiyeniz Bünyeniz Kuramı - Doç. Prof. İpek Sarıca

Konuşmaların, Anı ve Belleğin Rolü - Doç. Prof. Yankı Sarıca

Sonuçsuzluk Psikolojisi, Türk Kültürü ve İş Yaşamı Çerçevesinde Kuramsal ve Uygulamalı Çalışmalar - Doç. Prof. Yankı Sarıca

Çiğdem Kuramı ve Çiğdem Kuramı, SPSS için Veri Matrisinin Düzenlenmesi ve Kullanılması ve Kullanılması - Doç. Prof. Selim Hıncal

Alzheimer Hastalığının Tedavisi - Doç. Prof. İpek Sarıca

İlgi Eylem Stratejilerinde Üst Faliyet ve Meta Belleğin Rolü - Doç. Prof. Mustafa Öztürk

İlgi Eylem Stratejilerinde Üst Faliyet ve Meta Belleğin Rolü - Doç. Prof. Mustafa Öztürk

İlgi Eylem Stratejilerinde Üst Faliyet ve Meta Belleğin Rolü - Doç. Prof. Mustafa Öztürk

İlgi Eylem Stratejilerinde Üst Faliyet ve Meta Belleğin Rolü - Doç. Prof. Mustafa Öztürk

İlgi Eylem Stratejilerinde Üst Faliyet ve Meta Belleğin Rolü - Doç. Prof. Mustafa Öztürk

TRAVMA ÇALIŞMA GRUBU ETKİNLİKLERİ

(Ocak 2002 - Nisan 2004)

Afyon Depremi Sonrası Psikolojik Destek Çalışmaları

Şubat 2002

- Yerel kaynakların saptanması, harekete geçirilmesi: Bölgede bulunan psikolog, psikolojik danışman ve halka hizmet götürebilecek kişilere yönelik eğitim programları
- Bölgeye giden psikolojik ilk yardım ekiplerinin koordinasyonu
- Halka yönelik psikolojik bilgilendirme toplantılarının düzenlenmesi
- TPD tarafından hazırlanan broşürlerin dağıtılması
- Çocuklar için oyun ve rehabilitasyon çadırlarının kurulması
- Yerel radyo, televizyon ve gazeteler aracılığıyla, afetlerin psikolojik etkileri ve başa çıkma yolları konusunda halka bilgi verilmesi



Bingöl Depremi Sonrası Girişimler

Mayıs 2003

- TC Sağlık Bakanlığı, TC Milli Eğitim Bakanlığı ve Türkiye Kızılay Derneği ile bağlantı kurularak, TPD'nin bölgede hizmet vermek üzere hazır olduğu bildirildi.
- Bingöl Valiliği Kriz Merkezi'ne, bu konuda bölgede çalışma yapmaya hazır olduğu bilgisi verilerek, ilk aşamada önemli olabileceği düşünülen bazı öneriler iletildi.
- Başbakanlık Kriz Merkezi ile bağlantı kurularak, bölgeye gidebilecek meslektaşlarımızdan ihtiyacı olanlar için gerekli izinlerin alınması konusunda girişimde bulunuldu. Ancak, olumlu yanıt alınmadı.
- Yapılan görüşmeler sonucunda, bölgede sivil toplum örgütlerinin çalışmasına gerek duyulmadığı öğrenildi.
- Anadolu Ajansı'na konuya ilişkin bilgilendirici bir yazı ile 2 broşür örneği çeşitli basın yayın kuruluşlarına iletilmesi için gönderildi.

Diyarbakır Uçak Kazası Sonrası Çalışmalar

- THY ile ailelerin Derneğe yönlendirilmesi konusunda işbirliği
- Kazada hayatını kaybeden yolcuların yakınlarıyla bireysel görüşmeler

Terörist Saldırıları Sonrası İstanbul'da Gerçekleştirilen Çalışmalar I (Kasım 2003 – Ocak 2004)

Projele Yürütülen Kurumlar

Çalışmalar,
Türkiye Kızılay Derneği
koordinasyonunda ve 17
kurumun katıldığı proje
çerçevesinde
yürütülmüştür.

TC Sağlık Bakanlığı
TC Milli Eğitim Bakanlığı
Türkiye Kızılay Derneği
Türk Psikologlar Derneği
SHÇEK
İstanbul Valiliği
Şişli, Deyoğlu, Beşiktaş Bölge Yönetimleri
Boğaziçi Üniversitesi
H. Ü. Sosyal Hizmetler Yüksek Okulu
Sosyal Hizmet Uzmanları Derneği
Çocuk ve Gençlik Ruh Sağlığı Derneği
YÖRET Vakfı
UNICEF

Terörist Saldırıları Sonrası Gerçekleştirilen Çalışmalar II (Kasım 2003 – Ocak 2004)

Terörist saldırılardan etkilenen halkı, bu travmanın etkileri ve başa çıkma yolları konusunda bilgilendirmeye yönelik bir broşür hazırlanmış ve dağıtılmıştır.

TERÖR OLAYLARININ PSİKOLOJİK ETKİLERİ VE BAŞA ÇIKMA YOLLARI

Bu broşür TÜRK PSİKOLOGLAR DERNEĞİ
ve TÜRKİYE KIZILAY DERNEĞİ tarafından
hazırlanmıştır.



Terörist Saldırıları Sonrası İstanbul'da Gerçekleştirilen Çalışmalar III



TRAVMA ÇALIŞMA GRUBU ETKİNLİKLERİ

(Ocak 2002 - Nisan 2004)

Açık Deprem Sorumlu Psikolojik Destek Çalışmaları

Şubat 2002

- Deprem sonrası yaşanan travmatik süreçlerin değerlendirilmesi, psikolojik destek çalışmalarının değerlendirilmesi ve psikolojik destek çalışmalarının geliştirilmesi.
- İlk yardım psikolojik destek çalışmalarının değerlendirilmesi.
- Deprem sonrası yaşanan travmatik süreçlerin değerlendirilmesi.
- Deprem sonrası yaşanan travmatik süreçlerin değerlendirilmesi.
- Deprem sonrası yaşanan travmatik süreçlerin değerlendirilmesi.
- Deprem sonrası yaşanan travmatik süreçlerin değerlendirilmesi.



3. Gün Deprem Sorumlu Girişimler

14 Ocak 2002

- Deprem sonrası yaşanan travmatik süreçlerin değerlendirilmesi, psikolojik destek çalışmalarının değerlendirilmesi ve psikolojik destek çalışmalarının geliştirilmesi.
- Deprem sonrası yaşanan travmatik süreçlerin değerlendirilmesi.
- Deprem sonrası yaşanan travmatik süreçlerin değerlendirilmesi.
- Deprem sonrası yaşanan travmatik süreçlerin değerlendirilmesi.
- Deprem sonrası yaşanan travmatik süreçlerin değerlendirilmesi.
- Deprem sonrası yaşanan travmatik süreçlerin değerlendirilmesi.

Diğerleri İçerik Kazanç Sorumlu Çalışmaları

- TMMOB İçişleri Bakanlığı tarafından düzenlenen konferanslar.
- Deprem sonrası yaşanan travmatik süreçlerin değerlendirilmesi.

Tarvici Sağlık Sorumlu Çalışmaları

14 Ocak 2002 - 14 Ocak 2002

Çalışmalar,
TMMOB İçişleri Bakanlığı
koordinasyonunda ve 17
depremli ilde yapılmıştır.
www.tmmob.org.tr
www.tmmob.org.tr

Çalışmalar,
TMMOB İçişleri Bakanlığı
koordinasyonunda ve 17
depremli ilde yapılmıştır.
www.tmmob.org.tr
www.tmmob.org.tr

Tarvici Sağlık Sorumlu Çalışmaları

14 Ocak 2002 - 14 Ocak 2002

Tarvici sağlıkta deprem sonrası yaşanan travmatik süreçlerin değerlendirilmesi ve psikolojik destek çalışmalarının geliştirilmesi.

Çalışmalar,
TMMOB İçişleri Bakanlığı
koordinasyonunda ve 17
depremli ilde yapılmıştır.
www.tmmob.org.tr
www.tmmob.org.tr



Tarvici Sağlık Sorumlu Çalışmaları

14



**Bulgar-Türk Forumu:
Doğal Afetler ve Kazalarda
Psikolojik Yardım ve Destek Projesi**

Proje Türü: Eğitim, psikolojik travma alanında uluslararası işbirliği sağlama
Uygulandığı Bölge: Sofya - Bulgaristan
Başlangıç - Bitiş Tarihi: Kasım 2002- Kasım 2003
Birlikte Çalışılan Kuruluşlar: Institute for Integration Support /Bulgaristan; Open Society Institute (OSI); Open Society Institute Assistance Foundation /Türkiye (OSIAF)
Amaç: Bulgaristan ve Türkiye başta olmak üzere, Balkan ülkelerinde, ruh sağlığı ve travma sonrası ilk yardım alanında çalışan kişiler arasında, psikolojik travma alanındaki deneyimlerin paylaşılması yoluyla bir işbirliği sağlanması ve Balkan ülkeleri arasında bir çalışma ağı kurulmasıdır.
Gerçekleşen hedefler:

- Türkiye'den gidem uzmanlar tarafından, Bulgar ruh sağlığı çalışanlarına "Psikolojik Travma, Başaçıkma ve Müdahale Yöntemleri" konusunda bir eğitim verilmesi.
- Türkiye, Bulgaristan ve diğer Balkan ülkelerinden katılımcılarıyla yapılan toplantılarda farklı travmatik olaylara (doğal afetler, savaş, terör vb.) ilişkin deneyimlerin paylaşılması.
- Türkiye ve Bulgaristan'daki sivil toplum kuruluşları arasındaki işbirliğinin geliştirilmesi. Travmatik olaylar sonrasında sunulacak olan hizmetlerin etkinliğinin artırılması.

TPD Şubelerine Verilen Eğitimler

TPD İzmir ve Bursa Şubeleri'nin isteği üzerine, bu şubelerde birer travma çalışma grubu kurulmasının ilk basamağı olarak "Psikolojik Travma" konusunda ikişer günlük eğitim çalışmaları ve çalışma grupları düzenledi.

**Kurumlara Verilen
Danışmanlık Hizmetleri**

- Türkiye Kızılay Derneği'nin Irak Krizi'ne yönelik Psikososyal Müdahale Projesi'ne danışmanlık yapılmıştır.
- Ankara İl Millî Eğitim Müdürlüğü Psikososyal Müdahale Birimi Projesi'nin Danışma Kurulu'nda TPD adına temsilciler bulunmaktadır.
- Türkiye Kızılay Derneği Psikososyal İlk Yardım Birimi'nin Psikososyal Projesi'nde danışman ve eğitmen olarak TPD adına hizmet verilmektedir.

**Kurumlara Verilen
Eğitim ve Seminerler**

Ankara İl Millî Eğitim Müdürlüğü
Psikososyal Müdahale Ekibi
(RAM'larca ve okullarda çalışan rehber öğretmenler)
"Psikolojik Travma" konusunda iki günlük eğitim
Türkiye Kızılay Derneği Psikososyal İlk Yardım Birimi
"Afet Sonrası Psikolojik İlk Yardım" eğitimi
Sivil Savunma Genel Müdürlüğü
"Psikolojik Travma ve Afet Çalışanlarının Psikolojisi" semineri
Mamak Rehberlik ve Araştırma Merkezi
"Doğal Afetlerin Çocuklar Üzerindeki Etkileri ve Başaçıkma Yolları" semineri
Jandarma Genel Komutanlığı
"Travmatik Yaşantılar: Afet Çalışanları Üzerindeki Etkileri ve Başaçıkma Yolları" semineri

TPD Bünyesindeki Diğer Çalışmalar

- Travma konusunda TPD tarafından önceden hazırlanmış broşürler kısaltılarak, radyolarda yayınlanmak üzere CD'lere kaydedildi.
- Ankara'daki psikoloji öğrencilerinden oluşan gönüllü bir gruba yönelik "Psikolojik Travma" konusunda eğitim çalışmaları sürdürüldü.
- TPD Cuma Seminerleri kapsamında, "Psikolojik İlk Yardım" konulu seminer düzenlendi.

Basın Yoluyla Bilgilendirme

Afyon Depremi
Irak Savaşı
Bingöl Depremi
Marmara Depremi'nin yıldönümü
İstanbul'daki terörist saldırılar
ardından
Ülkemizde ve dünyada yaşanan olaylarla ilgili olarak radyo-televizyon programları ve yazılı basın yoluyla halka ve yetkililere yönelik bilgilendirme

**İstanbul-Türk Telekom
Çocuk Psikolojisi ve Müdahalan
Psikolojik Danışman ve Danışık Projesi**

Çocuk Psikolojisi ve Müdahalan Psikolojik Danışman ve Danışık Projesi, İstanbul-Türk Telekom tarafından desteklenen ve İstanbul-Türk Telekom tarafından desteklenen bir projedir. Proje, İstanbul-Türk Telekom tarafından desteklenen ve İstanbul-Türk Telekom tarafından desteklenen bir projedir.

Proje İçeriği:

- Çocuk Psikolojisi ve Müdahalan Psikolojik Danışman ve Danışık Projesi, İstanbul-Türk Telekom tarafından desteklenen ve İstanbul-Türk Telekom tarafından desteklenen bir projedir.
- Çocuk Psikolojisi ve Müdahalan Psikolojik Danışman ve Danışık Projesi, İstanbul-Türk Telekom tarafından desteklenen ve İstanbul-Türk Telekom tarafından desteklenen bir projedir.
- Çocuk Psikolojisi ve Müdahalan Psikolojik Danışman ve Danışık Projesi, İstanbul-Türk Telekom tarafından desteklenen ve İstanbul-Türk Telekom tarafından desteklenen bir projedir.

TPD Şubelerine Verilen Eğitimler

TPD kurum ve diğer şubelerine düzenlenen eğitimler, şubelerde görev yapan çalışanlar için gerçekleştirilmektedir. Eğitimler, "Pedagojik Temel" başlıklı eğitimler şeklinde düzenlenmektedir.

**Kurumlara Verilen
Danışmanlık Hizmetleri**

- Kurumlar için verilen danışmanlık hizmetleri, kurumların ihtiyaçlarına göre şekillenmektedir.
- Kurumlar için verilen danışmanlık hizmetleri, kurumların ihtiyaçlarına göre şekillenmektedir.
- Kurumlar için verilen danışmanlık hizmetleri, kurumların ihtiyaçlarına göre şekillenmektedir.

**Kurumlara Verilen
Eğitim ve Seminerler**

Kurumlar için verilen eğitim ve seminerler, kurumların ihtiyaçlarına göre düzenlenmektedir. Eğitimler, "Pedagojik Temel" başlıklı eğitimler şeklinde düzenlenmektedir.

TPD Başarıları ve Diğer Çalışmaları

- TPD kurum ve diğer şubelerine düzenlenen eğitimler, şubelerde görev yapan çalışanlar için gerçekleştirilmektedir.
- TPD kurum ve diğer şubelerine düzenlenen eğitimler, şubelerde görev yapan çalışanlar için gerçekleştirilmektedir.
- TPD kurum ve diğer şubelerine düzenlenen eğitimler, şubelerde görev yapan çalışanlar için gerçekleştirilmektedir.

**İstanbul-Türk Telekom
Çocuk Psikolojisi ve Müdahalan
Psikolojik Danışman ve Danışık Projesi**

Çocuk Psikolojisi ve Müdahalan Psikolojik Danışman ve Danışık Projesi, İstanbul-Türk Telekom tarafından desteklenen ve İstanbul-Türk Telekom tarafından desteklenen bir projedir. Proje, İstanbul-Türk Telekom tarafından desteklenen ve İstanbul-Türk Telekom tarafından desteklenen bir projedir.

YASA VE YÖNETMELİKLERLE İLİŞKİLİ ÇALIŞMALAR

(Ocak 2002 - Nisan 2004)

Psikologlar Yasası ile İlgili Çalışmalar

- Yasa taslağı üzerindeki çalışmalar
- Taslağın AB'ye uyumuna yönelik çalışmalar
- Taslağın yasa yapıcılara tanıtımı ile ilgili çalışmalar
- Taslağın medyaya tanıtımına yönelik çalışmalar
- Sağlık Bakanlığı'nın çerçeve yasa ile ilgili toplantılarına katılım

Yasa Taslağı Üzerindeki Çalışmalar

- Yıllardır üzerinde çalışılan ve I. Ulusal Psikoloji Kurultayı ve sonrasında anlaşmaya varılmış haliyle taslağın yeniden düzenlenmesi
- Genel Yürütme Kurulu'nda Şubelerimiz'le görüşülmesi
- Sağlık Bakanı'nın görevlendirdiği Dr. Mesut Yıldırım ile birlikte yapılan ve taslağın hukuka uygunluğunun ve diğer AB ülkeleri yasalarına uygunluğunun değerlendirildiği seri toplantılara katılım
- İlgili AB ülkelerinin yasalarının çevrilmesi
- Taslağın hukuk diline ve diğer yasalara uygunluğunun değerlendirilmesi
- APA ve EFPA'dan psikologluğun "yardımcı sağlık mesleği" olmadığına ilişkin yazının istenmesi

Taslağın AB'ye Uyumuna Yönelik Çalışmalar

- EFPA Başkanı ile Genel Merkez'de yapılan ve Şubelerimizin de katıldığı toplantı
- Taslağın İngilizce'ye çevrilerek EFPA'ya ve AB içindeki ilgili daireye gönderilmesi
- Sağlık Bakanlığı AB Uyum Dairesi Başkanı ile görüşmeler

Taslağın Yasa Yapıcılara Tanıtımı ile İlgili Çalışmalar

- TBMM Milletvekilleri ile görüşmeler:
 - İstanbul Milletvekili Lokman Ayva
 - Yozgat Milletvekili Mehmet Yaşar Öztürk
 - İstanbul Milletvekili Hüseyin Besli (Psikolog)
 - Tokat Milletvekili Şükrü Ayalan (Psikiyatrist)
- Bakanlarla görüşmeler:
 - Çalışma ve Sosyal Güvenlik Eski Bakanı Yaşar Okuyan
 - Sağlık Eski Bakanı Doç. Dr Osman Durmuş
 - Adalet Bakanı Cemil Çiçek
 - Çalışma Bakanı Murat Başesgioğlu
 - Sağlık Bakanı Prof. Dr.Recep Akdağ
 - Sağlık Bakanlık Müsteşar Yardımcısı
- Tüm Milletvekilleri (550) ve Başbakan da dahil olmak üzere akanların (23) e-posta adreslerine ve fakslarına psikologların durumunu diğer odası olan mesleklerle kıyaslayan yazının gönderilmesi

Taslağın Medyaya Tanıtımına Yönelik Çalışmalar

- Dünya Sağlık Günü'nde Kanal 8'de "Beden sağlığında ruh sağlığı"nın rolünü ve yaşamızın eksikliğini vurgulayan konuşma
- TRT2 "Sağlık Olsun" isimli programda yaşamızın olmayışına değinilmesi
- Anadolu Ajansı ve büyük gazetelerin köşe yazarlarına gönderilen ve psikologların durumunu diğer mesleklerle karşılaştıran yazı

Sağlık Bakanlığı'nın Çerçeve Yasa ile İlgili Toplantılarına Katılım

- "Sağlık mesleklerinin AB'ye uyumu" konulu I. toplantı
- "Sağlık mesleklerinin AB'ye uyumu" konulu II. Toplantı
- Bu toplantı bağlamında aşağıdaki meslek demekleri ile görüşmeler:
 - Biyologlar Derneği
 - Çocuk Gelişimi ve Eğitimi Mezunları Derneği
 - Türkiye Diyetisyenler Derneği
 - Türk Fizyoterapistler Derneği
 - Türk Hemşireler Derneği
- I. Basamak Sağlık Kuruluşlarında görevli psikologların mesleki rolü ile ilgili bir yazının Sağlık Bakanlığı'na gönderilmesi

YASA VE YÖNETMELİKLERİ ETİK İKİLİ ÇALIŞMALAR

(Ocak 2002 - Nisan 2004)

Psikolojinin Yasamla İlgili Çalışmaları

- Yasamla ilgili etik değerlerin geliştirilmesi
- Tıbbın AB'ye uyumunu; Psikolojik danışmanlar
- Tıbbın yasa dışı uygulamalarını etikli çalışmaları
- Tıbbın yasalarla uyumunu; Psikolojik danışmanlar
- Sağlık Bakanlığı'nun yasalarıyla ilgili etimolojik araştırmaları

Yasa Taslağı Üzerindeki Çalışmalar

- Yasamla ilgili etik değerlerin geliştirilmesi ve yasaların uygulanmasını etkileyecek şekilde çalışmalar
- Yasamla ilgili etik değerlerin geliştirilmesi ve yasaların uygulanmasını etkileyecek şekilde çalışmalar
- Yasamla ilgili etik değerlerin geliştirilmesi ve yasaların uygulanmasını etkileyecek şekilde çalışmalar
- Yasamla ilgili etik değerlerin geliştirilmesi ve yasaların uygulanmasını etkileyecek şekilde çalışmalar
- Yasamla ilgili etik değerlerin geliştirilmesi ve yasaların uygulanmasını etkileyecek şekilde çalışmalar

Tıbbın AB'ye Uyumunu Yönelik Çalışmaları

- AB'ye uyumunu sağlamak için çalışmaların yapılması
- AB'ye uyumunu sağlamak için çalışmaların yapılması
- Sağlık Bakanlığı'nun yasalarıyla ilgili etimolojik araştırmaları

Yasamla İlgili Yasamla İlgili Çalışmaları

- Yasamla ilgili etik değerlerin geliştirilmesi ve yasaların uygulanmasını etkileyecek şekilde çalışmalar
- Yasamla ilgili etik değerlerin geliştirilmesi ve yasaların uygulanmasını etkileyecek şekilde çalışmalar
- Yasamla ilgili etik değerlerin geliştirilmesi ve yasaların uygulanmasını etkileyecek şekilde çalışmalar
- Yasamla ilgili etik değerlerin geliştirilmesi ve yasaların uygulanmasını etkileyecek şekilde çalışmalar
- Yasamla ilgili etik değerlerin geliştirilmesi ve yasaların uygulanmasını etkileyecek şekilde çalışmalar

Tıbbın Medyaya Tanıtımını Yönelik Çalışmaları

- Tıbbın medyaya tanıtımını sağlamak için çalışmaların yapılması
- Tıbbın medyaya tanıtımını sağlamak için çalışmaların yapılması
- Tıbbın medyaya tanıtımını sağlamak için çalışmaların yapılması

Sağlık Bakanlığı'nın Çerçeve Yasa ile İlgili Toplantılarını Katılmak

- Sağlık Bakanlığı'nın yasalarıyla ilgili etimolojik araştırmaları
- Sağlık Bakanlığı'nın yasalarıyla ilgili etimolojik araştırmaları
- Sağlık Bakanlığı'nın yasalarıyla ilgili etimolojik araştırmaları
- Sağlık Bakanlığı'nın yasalarıyla ilgili etimolojik araştırmaları
- Sağlık Bakanlığı'nın yasalarıyla ilgili etimolojik araştırmaları

Aşağıda Psikologluk Mesleği Hakkında Kanun Tasarısının üyelerimizin bilmesinde yarar olduğunu düşündüğümüz önemli maddeleri yer almaktadır. Burada yer almayan diğer maddeler ise tüm meslek odalarının kuruluşu için standart olan, zorunlu maddelerdir.

PSİKOLOGLUK MESLEĞİ HAKKINDA KANUN TASARISI

BİRİNCİ BÖLÜM

Amaç-Kapsam-Tanımlar

Amaç

Madde 1.- Bu Kanunun amacı, Psikologluk mesleği hizmetlerinin çağdaş ölçütlere ve uluslararası standartlara uygun bir şekilde düzenlenmesine, Psikologluk unvanının korunmasına, Psikologlar Odalarının ve Türk Psikologlar Birliği'nin kurulmasına, işleyişine ve faaliyetlerine ilişkin usul ve esasları düzenlemektir.

Kapsam

Madde 2.- Bu Kanun, kamu ve özel kurum ve kuruluşlarda çalışan psikologlar ile gerçek ve tüzel kişileri kapsar.

Tanımlar

Madde 3.- Bu Kanunda geçen,

Oda: Psikologlar Odasını;

Birlik: Türk Psikologlar Birliğini;

Bakanlık: Sağlık Bakanlığını;

Psikolog: Üniversitelerin Edebiyat, Fen- Edebiyat veya Sosyal Bilimler Fakültelerinin Psikoloji Bölümlerinde lisans eğitimini tamamlayarak lisans diploması alanları;

Uzman Psikolog: Psikoloji Bölümlerinin bağlı olduğu Sosyal Bilimler Enstitülerinden psikolojinin herhangi bir uzmanlık alanında en az yüksek lisans derecesi almış olanları;

Sertifikalı Psikolog:Yüksek lisans programı bulunmayan psikoloji uzmanlık alanlarında Türk

Psikologlar Birliği tarafından açılacak olan sertifika programlarını başarı ile tamamlamış olanları; Psikolojik hizmet: Psikolojinin Klinik, Endüstri, Sağlık, Deneysel, Gelişim, Psikometri, Sosyal, Sağlık, Trafik, Adli, Çevre, Spor ve diğer uzmanlık alanlarında verilen hizmetleri ve uygulamaları kapsar. Psikologlar, kişi ve grupların her türlü duygu, düşünce, davranış ve tutumlarını araştırma, betimleme, ölçme-değerlendirme, iyileştirici psikolojik müdahalelerde bulunma, geliştirme, izleme, koruma ve önleme etkinliklerinde bulunurlar. Psikoloji, insan yaşamının tüm alanlarıyla ilişkili olduğu için temel bir bilimdir. Profesyonel psikologlar, insanların gündelik yaşam sorunlarına yönelik olarak ve yaşam kalitelerini artırmak amacıyla, bireyler, gruplar ve sosyal sistemler bağlamında, klinikler, eğitim sistemi, işletmeler, adli kurumlar, trafik gibi ortamlarda çalışırlar.

Süpervizyon: Psikolojinin herhangi bir uzmanlık alanında, o alanın uzmanı olan ve o alanda en az altı (6) yıldır bir kamu kuruluşunda ya da özel kuruluşta uygulamacı olarak çalışmış olan ya da bu Kanun yükümlülüklerini yerine getirerek en az altı (6) yıldır serbest meslek icra eden bir psikoloğun gözetimi altında yapılan en az bir (1) yıllık uygulamaları;

Serbest Meslek İcra Belgesi: Bu Kanun yükümlülüklerini yerine getirerek, psikologluk mesleğini serbest olarak icra edecek olanlara verilen onay belgesini ifade eder.

İKİNCİ BÖLÜM

Psikolog Unvanının Kazanılması ve Psikologluk Mesleğinin İcrası

Psikolog Unvanı

Madde 4.- Psikolog ünvanını, üniversitelerin Edebiyat, Fen- Edebiyat veya Sosyal Bilimler Fa-

kültelerinin psikoloji bölümlerinde en az lisans diploması alanlar ve öğrenimlerinin denkliği yetkili kurumlarca onaylanmak koşuluyla, yabancı ülkelerdeki yüksek öğretim kurumlarından psikolojide lisans diploması alanlar kullanabilir.

Psikologlar, psikoloji bölümlerinde açılan ve psikoloji bölümlerinin bağlı olduğu sosyal bilimler enstitülerince yürütülen ve psikolojinin, Klinik, Endüstri, Deneysel, Gelişim, Psikometri, Sosyal ve diğer uzmanlık alanlarındaki ; yüksek lisans eğitimlerinden birini tamamlayarak, Uzman psikolog ve yine bu alanlardan birinde doktora eğitimini tamamlayarak Doktor Psikolog ünvanını alabilirler.

Meslek İcrası, Meslekte Yeterliliğin Geliştirilmesi

Madde 5a. Türkiye’de psikologluk mesleğinin icrası için Türkiye Cumhuriyeti vatandaşı olmak gerekir.

Madde 5b. Psikolog, Uzman Psikolog, Doktor Psikolog ünvanı ile Türkiye sınırları içindeki kamu kurum ve kuruluşlarında, özel kuruluşlarda ya da serbest olarak Psikologluk mesleği icrası için Psikologlar Odasına kayıtlı olmak gerekir.

Psikologluk Hizmetlerinin Yönetimi

Madde 6. Psikologluk hizmeti verilen tüm kurumlarda, psikologlukla ilgili yöneticilik görevlerine kariyer ve liyakat esaslarına uygun olarak psikologlar arasından atama yapılır. Buna ait usul ve esaslar, Devlet Personel Başkanlığının görüşü alınarak Bakanlıkça çıkarılacak yönetmelikle düzenlenir.

Serbest Meslek İcrası

Madde 7. Serbest meslek icra edecek psikologlardan, serbest meslek icra edecekleri alanda en az bir Yüksek Lisans programını tamamlayarak Uzman Psikolog ya da Doktor Psikolog ünvanını ka-

zandıktan sonra, en az bir (1) yıl, ilgili uygulama alanında süpervizyon altında çalışmış olmaları ve Psikologlar Odası’na kayıtlarını yaptırmalarının yanı sıra serbest meslek icrası için Serbest Meslek İcra Belgesi almış olmaları şartları aranır.

Yüksek lisans eğitimi verilmeyen psikoloji uzmanlık alanlarında serbest meslek icra edeceklerin, Türk Psikologlar Birliği tarafından açılacak olan sertifika programlarını başarıyla tamamlamaları ve Psikologlar Odası’na başvurarak Serbest Meslek İcra Belgesi almaları zorunludur.

Psikologların görev ve yetkileri, Psikologlar Birliği tarafından hazırlanacak ve ilgili bakanlıklarca onaylanacak yönetmeliklerle belirlenir.

Psikologlar, eğitim almadıkları alanlarda serbest meslek icra edemezler.

Serbest çalışma konusunda bu Kanun ve diğer ilgili mevzuattaki gerekleri yerine getirmeyenler hakkında verilecek kapatma kararı Valilik tarafından uygulanır ve ilgililer hakkında savcılıklarca dava açılmak üzere suç duyurusunda bulunulur.

Unvan ve Mesleğin Korunması, Cezalar

Madde 8. Bu Kanunun 4.maddesi ile geçici 1.maddesinde belirtilen usul ve esaslarla kazanılmadıkça hiç kimse psikolog ünvanını kullanamaz, psikoloğun görev, yetki ve sorumluluğunu üstlenemez ve hiçbir kurum, kuruluş ve kişi tarafından görevlendirilemez ve psikolog kadrolarına atanamaz. Ünvanının önüne veya arkasına herhangi bir sıfat ekleyerek mesleği icra edemez.

Yukarıda belirtilen hükümlere aykırı olarak psikolog ünvanını kullananlar bir aydan altı aya kadar hapis cezası ile cezalandırılır. Yetkisiz meslek icra eden kişilerin icraları durdurulur ve altı aydan iki yıla kadar hapis cezası ile cezalandırılır. Bu surette meslek icrası sonucunda Türk Ceza Kanununa göre daha ağır cezayı gerektiren bir fiil iş-

kültürünün psikoloji eğitimlerinde en az birer diploma almalı ve üç yıl süreli bir süreliğine yüksek lisans kurslarına devam etmek koşuluyla, yalnızca üniversitedeki yüksek lisans eğitimini tamamladın takdirde Lisans diplomasını almak kullanılabilir.

Psikologlar, psikoloji eğitimlerinde eğitim ve araştırma sorumlularının başta gelen sosyal bilimlerde en azındanca yüksek lisans ve doktora düzeyinde Eğitim, Endüstri, Tıp, Sosyal, Çeşitli, Psikometrisi, Sosyal ve diğer uzmanlık alanlarında yüksek lisans eğitimlerini tamamlamalıdır. Üstün psikolog ve yine bu alanlardan bilimde aktif olarak çalışarak Doktor Psikolog ünvanı alabilirler.

Meslek İcrası, Meslekte Yeterlilikin Ortaklaştırılması

Madde 5- Türkiye'de psikologluk mesleğinin icrası için Türkiye Cumhuriyeti vatanı, olmak gerektir.

Madde 6- Psikolog, Uzman Psikolog, Doktor Psikolog unvanları ile Türkiye sınırları içindeki kamu kurum ve kuruluşlarında, özel kuruluşlarda ya da serbest olarak psikologluk mesleği icrasını için Psikologlar Odasını kurmak zorunda olabilir.

Psikologların İşverenlerini Yönetimi

Madde 5- Psikologluk İşveren Yönetiminde görev alan psikologlukta ilgili yöneticilik görevlerinde kariyer ve liyaket esaslarını uygun olarak psikologlar arasında ağırlık yapılır. Buca nitelik ve mesleki, Hastane Personel Değerlendirme görevleri ile Bakanlıkça görevlendirilerek yönetilmesi ilzentelendir.

Serbest Meslek İcrası

Madde 5- Serbest meslek icrasını edecek psikologlar kamu, kuruluş meslek icrasını edecekleri alanlarda en az bir Yüksek Lisans gerektirir. Tamamlanarak Uzman Psikolog ya da Doktor Psikolog ünvanını ka-

zanlı olarak sonra en az bir (1) yıl, ilgili uygulama alanındaki deneyim alanında çalışmış olmaları ve Psikologlar Odasını kurmak için yetkinliklerinin yetkinlik serbest meslek icrasını için Serbest Meslek İcrası Belgesi almak zorundadır.

Yüksek Lisans eğitimi verilmeyen psikoloji uzmanlık alanlarında serbest meslek icrasını edeceklerin, Türk Psikologlar Odası tarafından yapılacak olan serbest meslek icrasını başlatma düzenlemeleri ve Psikologlar Odasını kurmak için Serbest Meslek İcrası Belgesi almak zorundadır.

Psikologların görev ve yetkileri, Psikologlar Odası tarafından hazırlanacak ve ilgili Bakanlıkça onaylanacak yönetmelikle belirlenir.

Psikologlar, eğitim almadıkları alanlarda serbest meslek icrasını edemezler.

Serbest meslek icrasını konusunda bu Kanun ve diğer ilgili mevzuatıdaki hükümler yerine getirilmeyenler hakkında belirlenen cezaların yanı sıra Vefatından sonra uygulanacak cezalar hakkında sorumluluklara dava açılmak üzere soruşturmada bulunabilir.

Unvan ve Mesleğin Korunması, Cezalar

Madde 6- Bu Kanunun 4 üncü fıkrası ile görevlendirilmemiş kişiler psikolog unvanını kullanamaz, psikologluk görevi, yetki ve sorumluluklarını kullanamaz ve hiçbir kurum, kuruluş ve kişi tarafından görevlendirilemez ve psikolog unvanlarını almak için başvuramaz. Bu tür görev alanlarına herhangi bir şekilde görevlendirilmesi yasaktır.

Yukarıda belirtilen hükümlere aykırı olarak psikolog unvanını kullanırsa bir yıl ile altı ay arasında hapis cezasına veya para cezasına veya her ikisine de hapis cezasına veya para cezasına mahkûm edilir. Bu şekilde meslek icrasını sunmaması Türk Ceza Kanununa göre daha ağır cezaya gerektiren bir suç teşkil eder.

lenmiş olduğu takdirde o fiile ait ceza verilir.

Yukarıdaki fıkralarda belirtilen kişileri bilerek istihdam eden ve çalıştıranlar hakkında da aynı cezalar uygulanır.

Sanatını kötüye kullanma suretiyle işlenmiş bir fiilden dolayı iki defa mahkemece meslek ve sanatın yasaklanması cezasına mahkum edilen veya mesleğini sürdürmesine engel olduğu ve tedavisinin olanaksızlığı sağlık kurulu raporu ile belirlenmiş bir ruhsal ya da bedensel hastalığa yakalanmış olan psikologlar, Birlik Yüksek Disiplin Kurulunun teklifi ve Bakanlığın kararı ile mesleği uygulamaktan men edilir.

Psikologlar, mesleklerini icra ettikleri sürece kendilerini sürekli olarak yenilemekle ve mesleğin etik ilkelerine uymakla yükümlüdürler.

Yönetmelik

Madde 53. Kanunun uygulanması için gerekli görülecek yönetmelikler bakanlığın da görüşü alınarak Türk Psikologlar Birliği tarafından çıkarılacaktır.

Geçici Maddeler

Geçici Madde 1.- Bu Kanunun öngördüğü Yönetmelik ve Psikologluk Deontoloji Tüzüğü Kanunun yayınından itibaren bir yıl içerisinde çıkarılır.

Geçici Madde 2. Bu Kanun yürürlüğe girdiği tarihten önce, Psikolog, Uzman Psikolog ve Doktor Psikolog ünvanlarını kazanmış olanlar bu ünvanlarını korurlar.

Kanun çıktığı tarihten önce, psikolojide

uzmanlık almak üzere sosyal bilimler enstitüleri dışındaki enstitülerde yüksek lisans programlarına kabul edilmiş ve psikoloji uzmanlık alanlarından birinde lisans üstü ve doktora eğitimi görenler de alacakları Uzman Psikolog ve Doktor Psikolog ünvanını kullanırlar.

Geçici Madde 3.- Bu Kanunun yürürlüğe girdiği tarihten önce herhangi bir kurumda veya serbest olarak, "psikolog" ünvanıyla ve sadece psikoloji lisans derecesiyle, son 10 yıl içinde en az beş (5) yıldır, fiilen psikologluk mesleğini icra etmiş olanların, çalışmış oldukları alanda bu Kanuna dayalı olarak serbest meslek icrası için, bu Kanun'un yürürlüğe girdiği tarihten itibaren iki (2) yıl içinde, Psikologlar Odasına başvurmaları ve serbest meslek icrası için Serbest Meslek İcra Belgesi almaları gerekir.

Madde 54. Bu Kanun yayımı tarihinde yürürlüğe girer.

Madde 55. Bu Kanun hükümlerini Bakanlar Kurulu yürütür.

TRAFİK ÇALIŞMA GRUBU ETKİNLİKLERİ (Ocak 2002-Nisan 2004)

Türk Psikologlar Derneği Trafik Çalışma Grubu'nun kurulduğu günden bugüne kadar gerçekleştirdiği çalışmalara ilişkin kapsamlı bir rapor Türk Psikoloji Bülteni Cilt 9, Sayı 30-31'de 5-7. Sayfalarda yer almaktadır.

TÜRK PSİKOLOGLAR DERNEĞİ HATIRA ORMANI

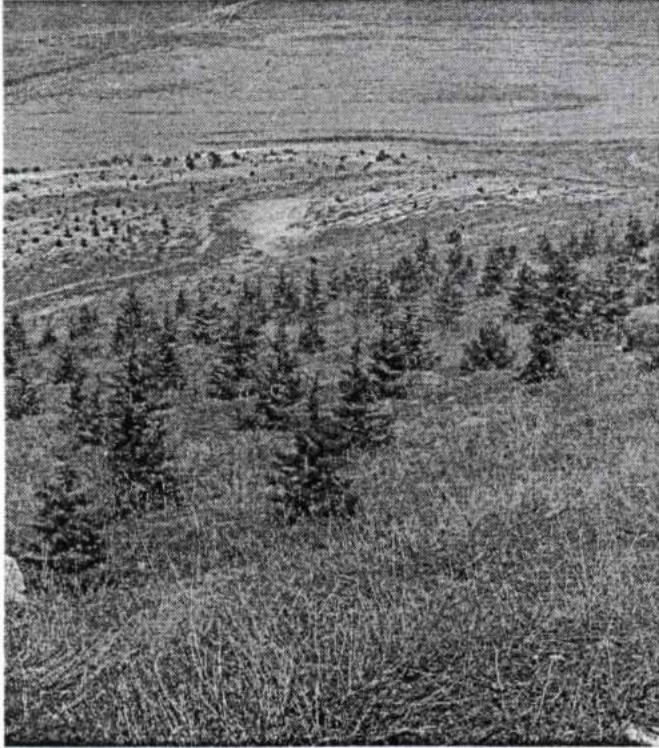

Fotoğraflarda 13 Nisan 1986 günü Konya Yolu 30. km'de Derneğimize tahsis edilen orman alanında 1000 adet fidan bağışıyla oluşturulmuş olan Türk Psikologlar Derneği Hatıra Ormanı'nın son durumu görülmektedir. Aradan geçen 8 yıl içinde Hatıra Ormanımızdaki ağaçların büyüdüğünü görmek son derece mutluluk verici.

Fotoğraflar: Psk. Feza Altuncan

TÜRK PSİKOLOGLAR DERNEĞİ HATİRA ORMANI

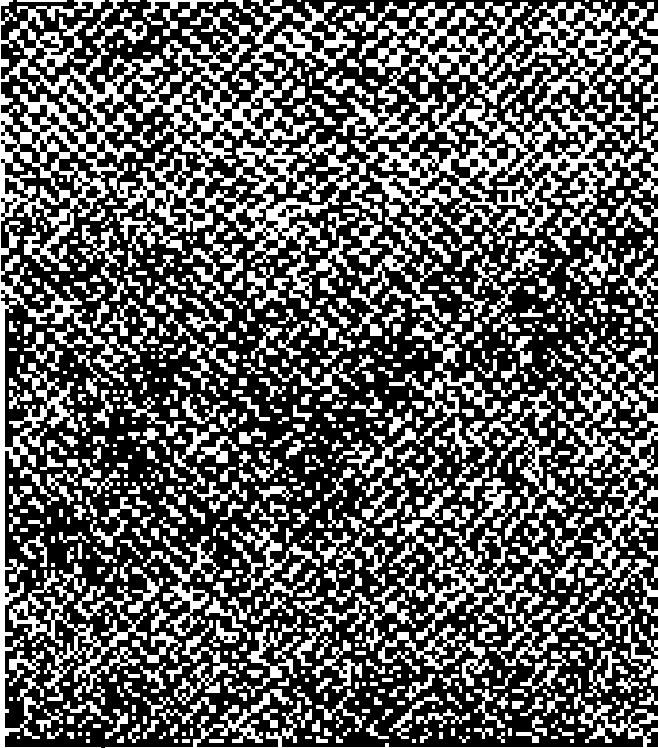
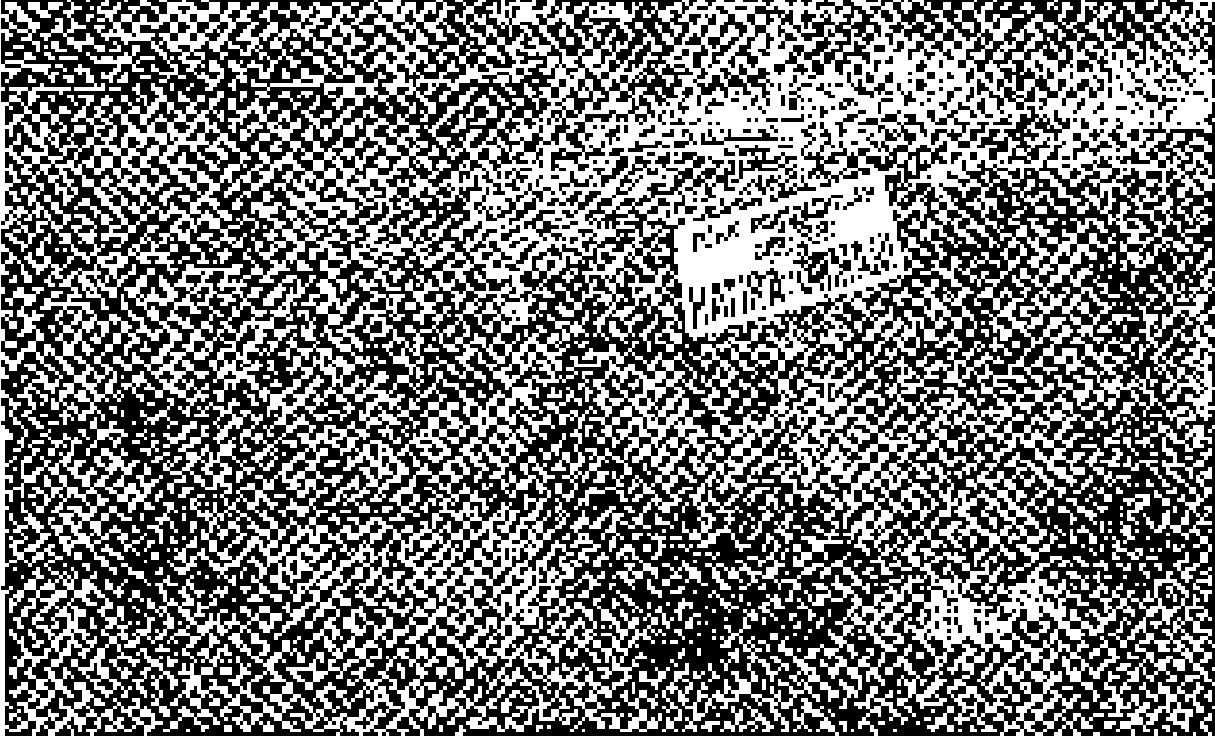

Tokya'da bulunan 13 Nisan 1986 günü,
Kangal Yolu 20. km'de Demeçenize
mhs. a. ed. ile orman a. arında 1000 adet
Lilam ağacı ekilmiştir. Bu ağaçlar 1986
Psikologlar Derneği Hatıra Ormanı'nın
son durumu göstermektedir. Ağaçlar
gözetim ve bakım altında Hatıra
Ormanındaki ağaçların büyüme gelişme
gözetim ve bakım altında tutulması

Yazın 1986'da Prof. N. N. N. N.

İSTANBUL VE İZMİR ŞUBELERİNİN ETKİNLİKLERİ

TPD İstanbul ve İzmir Şubeleri'nin 2002-2003 yönetim döneminde gerçekleştirdikleri çalışmalar, Türk Psikoloji Bülteni Cilt 9, Sayı 30-31'de 10-24. sayfalarda yayımlanmıştır. İstanbul Şubenin 2002-2003 yönetim dönemine ilişkin yenilenmiş etkinlik raporu, 28 Mart 2004 tarihindeki Şube Genel Kurulu'nda sunulduktan sonra; İzmir Şubenin aynı yönetim dönemine ilişkin etkinlik raporu ise 17 Mart 2004 tarihindeki Şube Genel Kurulu'nda sunulduğu biçimiyle bir sonraki Bültenimizde yayımlanacaktır.

İZMİR ŞUBEMİZİN DE ARTIK KENDİNE AİT BİR MEKANI VAR

Türk Psikologlar Derneği İzmir Şubesi, Dernek çalışmalarının daha kolay ve verimli bir hale gelebilmesi, dolayısıyla üyelerine daha nitelikli hizmet sunabilmesi amacıyla bir daire satın almıştır.



Şubemizin bu yeni mekanının adresi:

1477. Sokak No: 8 Daire: 5
Alsancak/İzmir

TPD İzmir Şubesi'ndeki arkadaşlarımızla ve İzmirli Psikologlara, bu yeni mekanda mesleğimiz adına iyi çalışmalar dileriz.

İSTANBUL VE İZMİR ŞUBELERİNİN ETKİNLİKLERİ

TED İstanbul ve İzmir Şubeleri'nin 2002-2003 eğitim-öğretiminde gerçekleştirdikleri çalışmalar, Türk Psikoloji Dergisi'nde (Cilt 9, Sayı 30-31) ve 10 teli sayfalarda yayınlanmıştır. İstanbul Şubesi'nin 2002-2003 yönetimi dönemine ilişkin yayınlanmış etkinlik raporu, 29 Mart 2004 tarihindeki Şube Genel Kurulü'nde sunulduktan sonra İzmir Şubesi'nin aynı konudaki dönemine ilişkin etkinlik raporu ise 17 Mart 2004 tarihindeki Şube Genel Kurulü'nde sunulduğuna ilişkinle bir sonraki sayıda yayımlanacaktır.

İZMİR ŞUBEMİZİN DE ARTIK KİMLİĞİNE AY ETİR MİKANI VAR

Türk Psikologlar Derneği İzmir Şubesi, Dernek çalışmalarının daha kolay ve verimli bir hale gelmesi için, derneğe üyelerine daha iyi hizmet sunabilmesi amacıyla, bir ofis ayarlanmıştır.

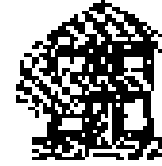

Şubemizin yeni adresi aşağıdaki gibidir:
1477. Sokak No: 6 Daire: 5
Alsancak/İzmir

TED İzmir Şubesi'ndeki arkadaşlarımız ve bireysel Psikologlara, bu yeni ofisimizde mesleğiniz için iyi çalışmalar dileriz.

BURSA ŞUBESİ ETKİNLİKLERİ (2003)

TPD Bursa Şubesi 01.01.2003- 15.03.2004 tarihleri arasında üyelere yönelik eğitim çalışmaları ve kamu yararına etkinliklerde bulunmuş; gelecek döneme yönelik çalışmaların hazırlığını yapmış; sivil toplum kuruluşları ile ortaklıklar kurmuş; yeni üyeler kaydetmiş; bülten ve dernek yayınlarını üyelere ulaştırmış; üye toplantıları düzenleyerek üyeler arası iletişimi sağlamaya çalışmıştır.

EĞİTİM ÇALIŞMALARI

- "Okul Öncesi Dönemde Çocuk Resimlerini Değerlendirme" kursu (02.02.2003)
Kurs Yöneticisi: Psk. Rana Sey Uluç
Katılımcı Sayısı: 14
- "Tıbbi sorunları olan hastalarla çalışma ilkeleri" kursu (25-26.10.2003)
Kurs Yöneticisi: Dilek Gürel
Katılımcı Sayısı: 12
- "Temel ve Uygulamalı Hipnoz" kursu (16.11.2003)
Kurs Yöneticisi: Dr. Şeref Özer
Katılımcı Sayısı: 16
- "Çocuk Değerlendirme Paketi" (20-21.12.2003)
Kurs yöneticisi Gülsen Erdem
Katılımcı Sayısı: 13

KAMU YARARINA ÇALIŞMALAR

* PERYÖN'de düzenlenmesi planlanan "İnsan Kaynakları" konulu eğitim seminerinin

içeriğinin düzenlenmesi için Ersin Kuşdil, Gülçer Aydın, Yılmaz Gürkan, Zeynep Aygül ilgili toplantılara katılmışlardır.

• Setbaşı İlköğretim okulunda Yılmaz Gürkan ve Banu Elmastaş Dikeç, rehberlik çalışması yapmışlardır.

• Demirtaş Paşa Endüstri Meslek Lisesinde Zeynep Aygül ve Yılmaz Gürkan ergenler ve sorunları konulu bir çalışma yapmışlardır.

• 20.09.2003 tarihinde B.Bilge Şener Yerel Gündem-21 Etkinlikleri içinde "Anne-Çocuk Etkileşimi" konulu bir konuşma yapmıştır.

• Yerel Gündem-21, Bosch, Çocuk Polisi, E Tipi Cezaevi, Uludağ Üniversitesi Psikoloji Bölümü ile işbirliği içinde suç işlemiş ancak ceza almamış çocuk suçluların rehabilitasyonu çalışması 1,5 yıldan beri sürdürülmektedir.

• 04.04.2004 tarihinde İnegöl Koç İlköğretim Okulu'nda "Ergenlik Sorunları" konulu bir çalışma Yılmaz Gürkan ve Banu Elmastaş Dikeç tarafından gerçekleştirilmiştir.

• Bursa Eğitim Geliştirme Vakfı ile özür-lülerin meslek edinmeleri projesine ortak olunarak özür-lülerin rehabilitasyonu çalışması yapılmasına karar verilmiştir.

ÜYELERLE İLETİŞİM

12.04.2003 tarihinde üye toplantısı yapılmış ve yeni katılan üyelerle tanışma sağlanmış, üyelerin dernekten beklentileri konuşulmuştur.

Üyelere Bültenleri ulaştırılmıştır.

TPD Bursa Şubesi

Yönetim Kurulu adına

Başkan B. Bilge Şener

